

**Hammer®**

**Maschinen - Werkzeug - Zubehör - Absaugung**

# Hammer®

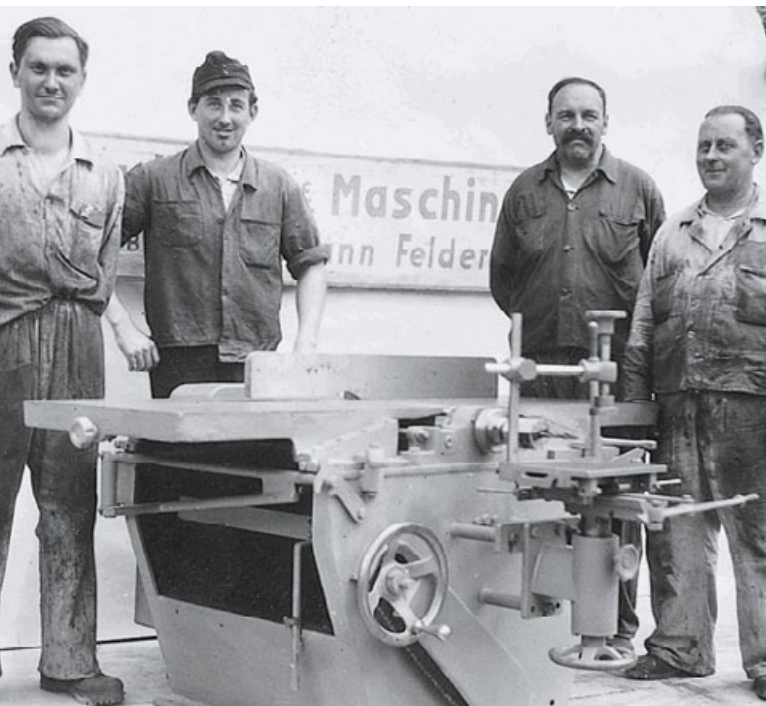

## Tradition

Die Felder Gruppe mit Unternehmenssitz in Hall in Tirol zählt zu den weltweit führenden Anbietern von Holzbearbeitungsmaschinen für Handwerk, Gewerbe und Industrie. Mit Leidenschaft, Überzeugung und Mut zur Innovation verfolgt das Familienunternehmen seit 1956 eine zentrale Philosophie: Dem Kunden genau die Maschine anzubieten, die er benötigt.

## Innovation

Seit 1997 produziert Hammer qualitativ hochwertige und dennoch erschwingliche Holzbearbeitungsmaschinen für Handwerk und Gewerbe.





## Beratung, Service, Qualität



### Beratung

Bei Hammer erhalten Sie fachmännische Beratung und Betreuung von der ersten Minute an. Unser kompetentes Berater-Team steht Ihnen jederzeit für ein unverbindliches Gespräch zur Verfügung.

### Service

Kundendienst- und Servicemitarbeiter werden laufend von Werkspezialisten geschult und trainiert. Hammer-Werksniederlassungen und Werksvertretungen in Ihrer Nähe sichern die Einsatzbereitschaft Ihrer Maschinen.



### Qualität

Modernste Fertigungstechnologien und strikte Produktionsstandards garantieren exzellente Präzision und beste Verarbeitungsqualität. Die hauseigene Forschungs- und Entwicklungsabteilung, zahlreiche internationale Patente und bahnbrechende Lösungen sichern unseren Entwicklungsvorsprung.



## Hammer – Die richtige Entscheidung

**Aufwendige Verarbeitung und Produktion, innovative Weiterentwicklungen und kompromisslose Qualitätsansprüche zeichnen die Hammer Holzbearbeitungsmaschinen aus. Wenn Stabilität, Funktionalität und Lebensdauer Ihre Entscheidungskriterien sind, können Sie mit einer „Hammer“ keine bessere Wahl treffen.**

### **basic**

„basic“ – die preiswerten Basismodelle, ideal für den Hobby-Heimwerker.

### **winner**

„winner“ – bewährte Standardmodelle mit vielen Ausstattungsmöglichkeiten für die anspruchsvolle Holzbearbeitung.

### **perform**

„perform“ – die schwere Hammer-Linie für den täglichen Einsatz in Handwerk und Gewerbe.



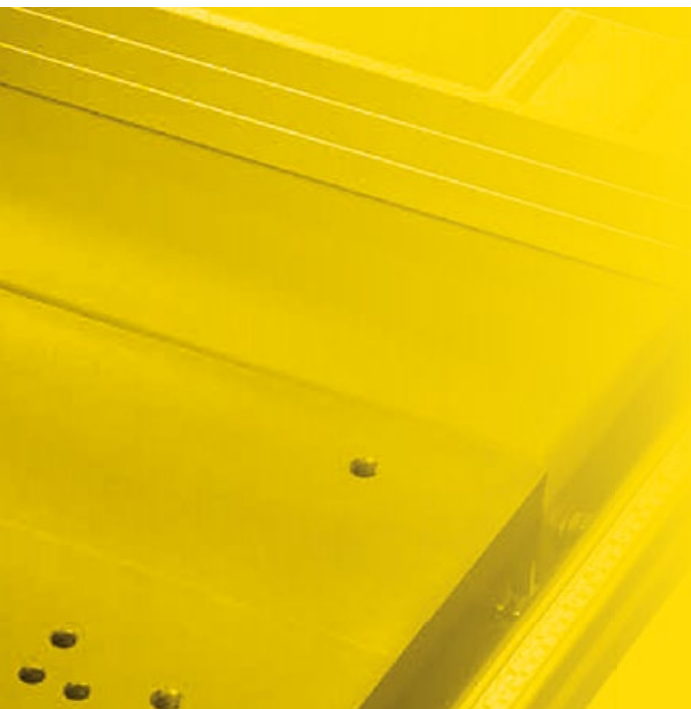

# Holzbearbeitung preiswert und erstklassig

## Inhaltsverzeichnis

6	<b>Details</b> Hobeln, Sägen, Fräsen, Bohren	48	<b>A3<sup>41A/41D</sup></b> Abrichthobeln, Dickenhobeln, Bohren
22	<b>C3<sup>31</sup></b> Abrichthobeln, Dickenhobeln, Sägen, Fräsen, Bohren	50	<b>K3</b> Sägen
26	<b>C3<sup>31</sup> perform</b> Abrichthobeln, Dickenhobeln, Sägen, Fräsen, Bohren	56	<b>K4<sup>perform</sup></b> Sägen
28	<b>C3<sup>41</sup></b> Abrichthobeln, Dickenhobeln, Sägen, Fräsen, Bohren	58	<b>F3</b> Fräsen
32	<b>C3<sup>41</sup> perform</b> Abrichthobeln, Dickenhobeln, Sägen, Fräsen, Bohren	64	<b>N4400, N3800, HS 950, FAT 300, FAT 300 S, FAT 500 S, S01, AF 12, AF 14, AF 16, AF 22, RL 125, RL 140</b> Bohren, Schleifen, Sägen, Absaugen, Werkstattausrüstung
34	<b>B3</b> Sägen, Fräsen	74	<b>Werkzeug &amp; Zubehör</b>
40	<b>B3<sup>perform</sup></b> Sägen, Fräsen		
42	<b>A3<sup>26/31/41</sup></b> Abrichthobeln, Dickenhobeln, Bohren		

# Hammer®

## Hobeln mit Hammer

Perfekte Hobelergebnisse sind bei Hammer durch die perfekt aufeinander abgestimmte Maschinenteknik garantiert!

Die dabei wichtigsten Komponenten sind: Massive, aus Maschinenguß gefertigte Arbeitstische, die die Präzision beim Abricht- und Dickenhobeln vorgeben. Ergonomisch perfekte Maschinenbedienelemente wie das Abrichttisch-Verstellungssystem um Ihnen die tagtäglichen Einstellarbeiten zu erleichtern. Der robuste Hammer Hobelwellen-Lagerblock mit Hobelwelle, Ein- und Auszugswalze und längster Lebens- und Nutzungsdauer.

Die 3-Messer-Automatik-Hobelwelle erzeugt beste Hobelbilder. Mit dem Hammer-Messerklemmsystem wechseln Sie in Sekundenschnelle die Hobelmesser, ganz ohne Einstellarbeiten!

Der Hobelanschlag sorgt für präzise Führung des Werkstückes und lässt sich zwischen 90° und 45° schwenken.

Überzeugende Dickenmaße: 225 mm Dickenhöhe und 254/304/404 mm Dickenbreite ermöglichen maximale Werkstückgrößen.

Ob Weich- oder Hartholz, Abricht- oder Dickenarbeit: Ihre neue Hammer-Hobelmaschine liefert Ihnen täglich perfekte Hobelergebnisse!

## Überzeugende Details

Die Hammer 3-Messer-Automatik-Hobelwelle garantiert exzellent gehobelte Holzoberflächen und einfachsten Bedienkomfort. Seit 1987 hat sich das Hobelwellen-Wendemessersystem tausende Male bewährt und unseren Kunden weltweit teure Zusatzinvestitionen für herkömmliche Streifenhobelmesserwellen erspart. Das Hobelwellen-Wendemessersystem erhalten Sie ausschließlich in Hobelmaschinen aus dem Hause Felder!

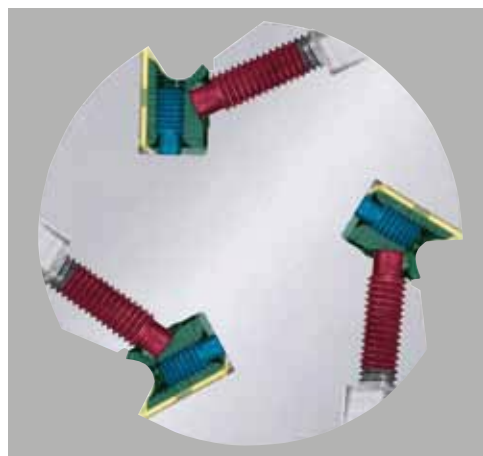

Platzsparend und ergonomisch optimal gelöst: die nach hinten aufgeklappten Abrichttische ermöglichen nicht nur die platzsparende Aufstellung Ihrer Hammer Hobelmaschine, sondern sichern auch einen ergonomisch richtigen Arbeitsablauf beim Dickenhobeln. Das zeitgleiche, duale Auf- und Abklappen der Abrichttische spart Zeit und ist extrem bequem. Die Abrichttische verriegeln automatisch in der 0°-Endposition.



Der robuste Hammer-Hobelwellen-Lagerblock – eine Garantie für perfekte Hobelergebnisse.



Dickenbreite bis 254 mm (A3 26),  
Dickenbreite bis 304 mm (A3 31, C3 31 perform),  
Dickenbreite bis 404 mm (A3 41, C3 41, C3 41 perform).



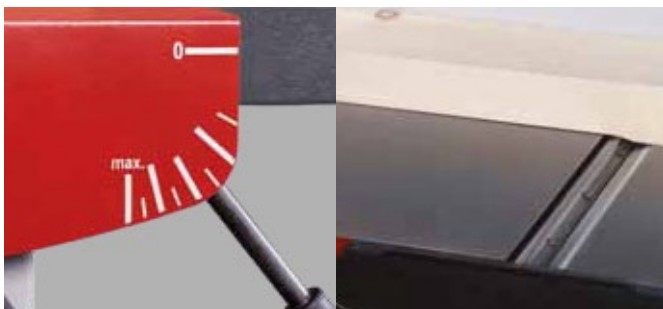
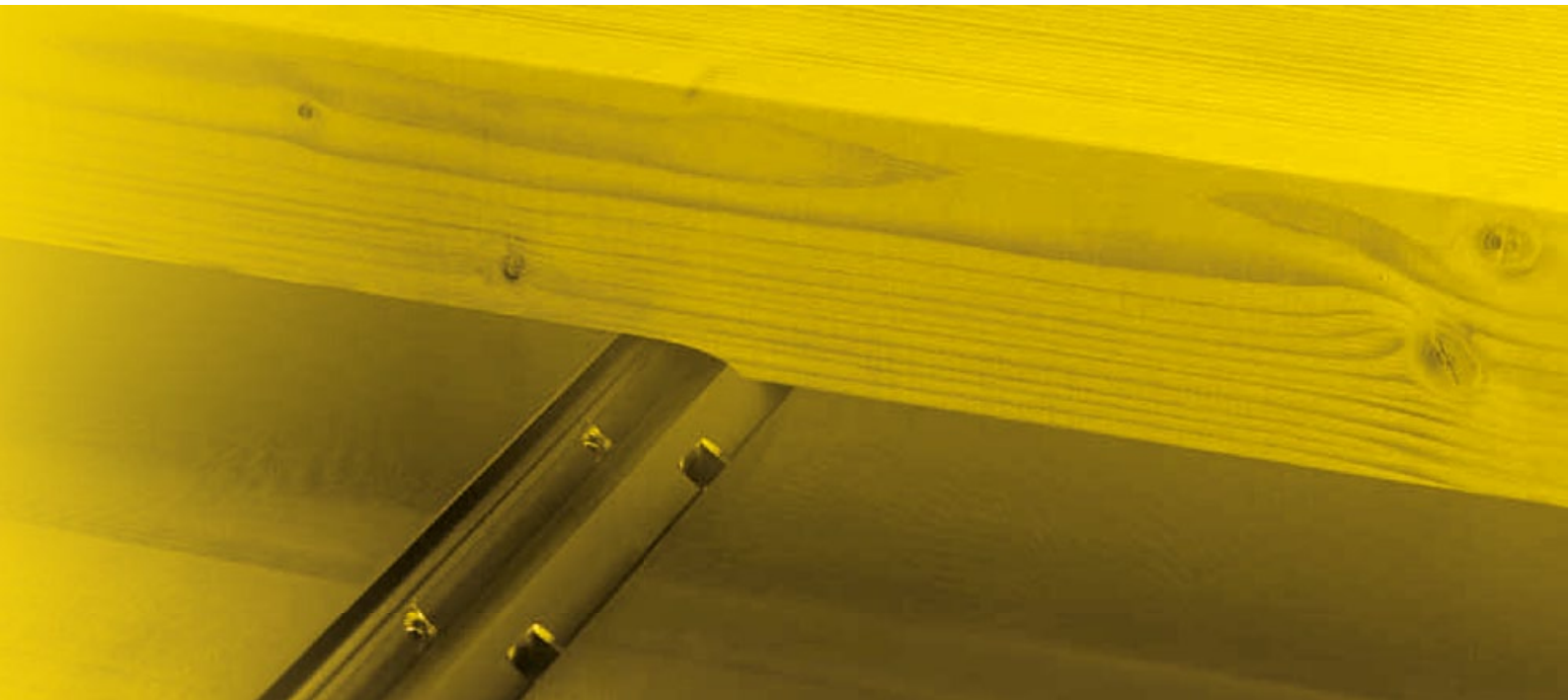

Der großgriffige Einstellhebel für die Abricht-Spanabnahme ist ergonomisch perfekt in das Maschinenkonzept integriert. Die Spanabnahmeeinstellung bis 4 mm erfolgt schnell, einfach und präzise ohne das Lösen von weiteren Klemmungen. Das ist Bedienkomfort der Extraklasse.

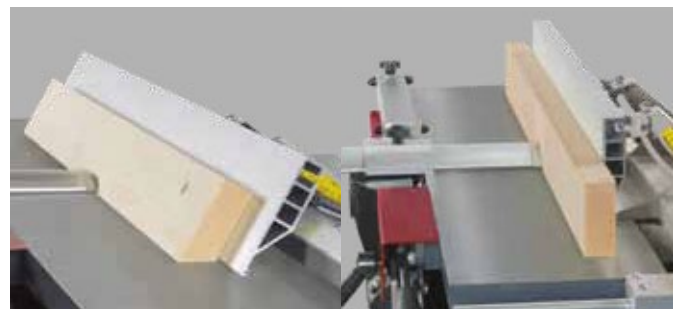

Der Hobelanschlag ist über die gesamte Hobelbreite einsetz- und fixierbar. Das Hobelanschlaglineal aus Aluminium lässt sich von 90°–45° stufenlos schwenken und fixieren. Für die exakte 90° und 45° Gradposition sorgen feineinstellbare Endanschläge. Die präzise Werkstückführung für Füge-, Fase- und Schmiegearbeiten wird durch das lange Hobelanschlaglineal zusätzlich unterstützt.



Die maximale Dickenhöhe ist mit 225 mm ein Garant für die perfekte Bearbeitung großer und schwerer Werkstücke. Eine noch präzisere, zehntelmillimetergenaue Einstellung der Dickenhöhe erfolgt auf Wunsch mit Systemhandrad und integrierter Digitaluhr.



Lange und schwere Werkstücke ohne Helfer bearbeiten – mit einer Hammer kein Problem! Das Hammer-Tischverlängerungssystem hat sich weltweit tausendfach bewährt, mit wenigen Handgriffen und ohne Werkzeuge lassen sich Tischverlängerungen an jeder Hammer montieren. Die Auflageflächen verlängern sich so um 400 oder 800 mm pro Arbeitstischseite. Das bedeutet im extremsten Fall eine Erweiterung Ihrer Tischlänge um 1600 mm!

## Silent-POWER® Hobelwelle

Auf Wunsch: Sensationell leise hobeln mit der Silent-POWER® Hobelwelle, exklusiv für Hobelmaschinen aus dem Hause Felder

Die Silent-POWER® Spiralmesser-Hobelwelle reduziert die Lärmbelastung bei Hobelarbeiten um mehr als die Hälfte und sorgt mit einem durchgehenden, ziehenden Schnitt für ausrissfreie Hobelbilder in jeder Holzart. Mit der revolutionären Felder-Neuentwicklung sichern Sie sich alle Vorzüge einer Spiralmesser-Hobelwelle bei wesentlich geringeren Betriebs-, Investitions- und Einstellkosten.

Die Vorteile der Silent-POWER® Hobelwelle auf einen Blick ...

- Sensationell leise durch halbierte Lärmbelastung
- 20-fache Schneidenstandzeit
- Vier hochpräzise Schneidfasen je Messer
- Optimaler Spänetransport und geringstes Spänevolumen
- Ausrissfreie Hobelergebnisse
- Geringerer Energieverbrauch als vergleichbare Systeme

## Überzeugende Details



Kleinere Späne - dichtere Befüllung  
Die deutlich kürzeren Späne werden über den optimierten Spanraum effektiver abtransportiert und landen wesentlich komprimierter im Spänesack.



VIDEO

[fg.am/silentpowerger](https://fg.am/silentpowerger)



20-fache Schneidenstandzeit - Geld gespart!  
Hartmetall-Schneiden in der Silent-POWER® Spiralmesser-Hobelwelle sorgen für eine bis zu zwanzigfach höhere Schneidenstandzeit gegenüber HSS-Schneiden.



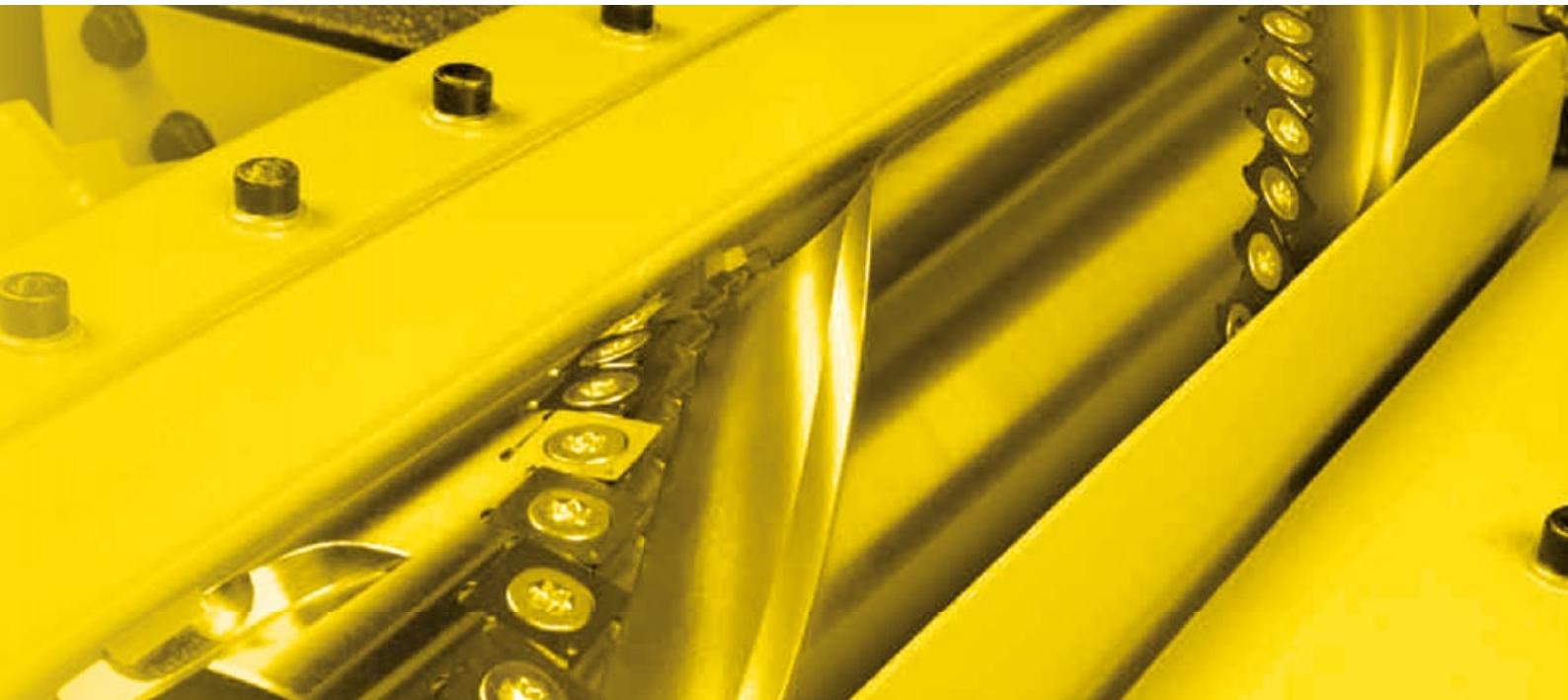

Sensationell leise  
Ihrer Gesundheit und  
Ihren Mitarbeitern zuliebe.  
Die Silent-POWER®  
Spiralmesser-Hobelwelle  
reduziert die Lärmbelastung  
um 50% (10 db A) gegenüber  
herkömmlichen Systemen.



Vier Schneidfasen - mehr „Hobelmesser“ zum selben Preis  
in einem Stück! Jede Hartmetall-Schneide in der Silent-POWER®  
Spiralmesser-Hobelwelle verfügt über vier Schneidfasen.  
Schnellster Schneidenwechsel durch einfaches, einzelnes drehen.



Geringere Leistungsaufnahme - Stromkosten gespart!  
Unabhängig von der Hobelbreite benötigt die Silent-POWER®  
Spiralmesser-Hobelwelle eine wesentlich geringere  
Leistungsaufnahme gegenüber vergleichbaren Systemen.

# Hammer®

## Sägen mit Hammer

Modernste Maschinentechнологien und jahrzehntelange Maschinenbauerfahrung standen bei der Entwicklung von Hammer-Kreissägen und Formatkreissägen Pate.

Der Alu-Formatschiebetisch ist stark verrippt und gibt mit dem Hammer-Schiebetischführungssystem die Präzision vom ersten Schnitt an vor.

Das Kreissägeaggregat besticht durch Laufruhe und Präzision. Passgenaue Gehrungsschnitte zwischen 90° und 45° sind dank exzellenter Hammer-Bedienfreundlichkeit schnell eingestellt. Die präzisen Abläng- und Parallelanschläge garantieren Ihnen ein Höchstmaß an Arbeitsgenauigkeit.

Mit der Comfort-Ausstattung sichern Sie sich ein Ausstattungspaket der Extraklasse und sparen dabei auch noch viel Geld!

## Überzeugende Details

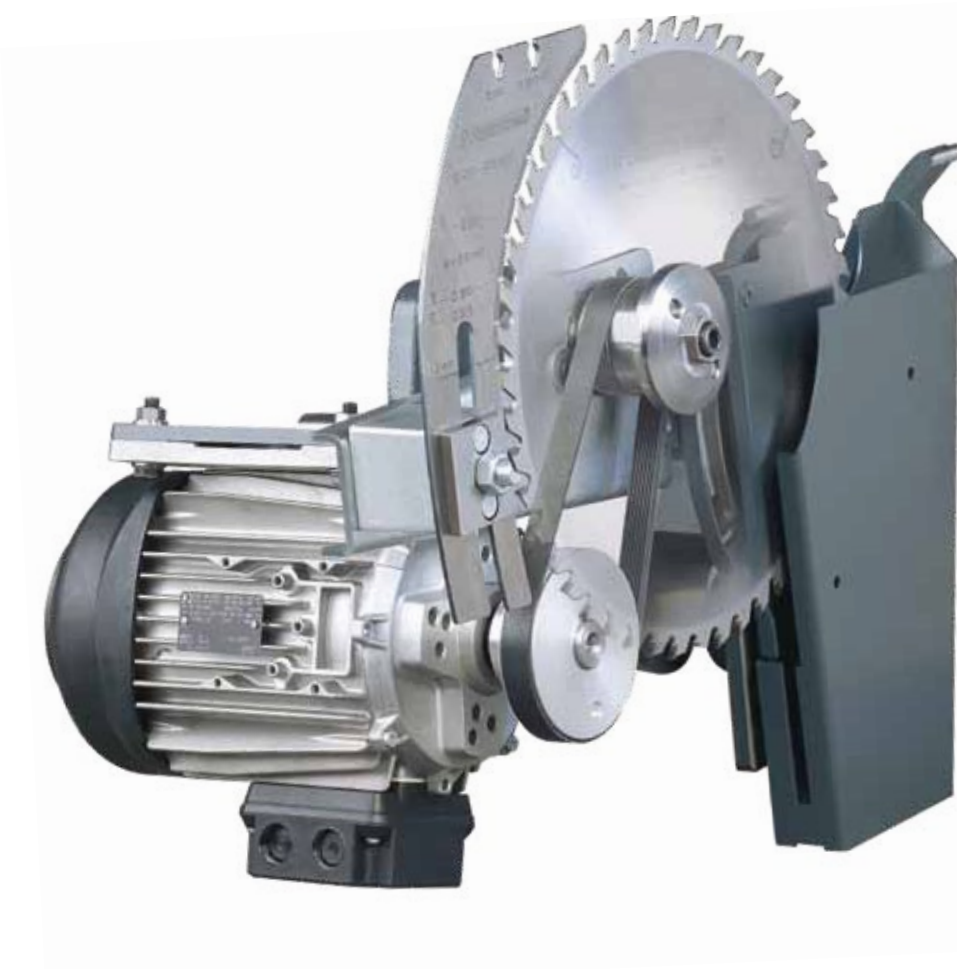

Das Hammer Kreissägeaggregat besticht durch Laufruhe, Präzision und extreme Bedienfreundlichkeit. Die große Schnitthöhe von 103 mm lässt keine Wünsche offen. Kreissägeblätter bis 315 mm Durchmesser können komplett unter den Kreissägetisch abgesenkt werden. Das Kreissägeblatt ist einfach zugänglich und der Sägeblattwechsel kinderleicht durchführbar.



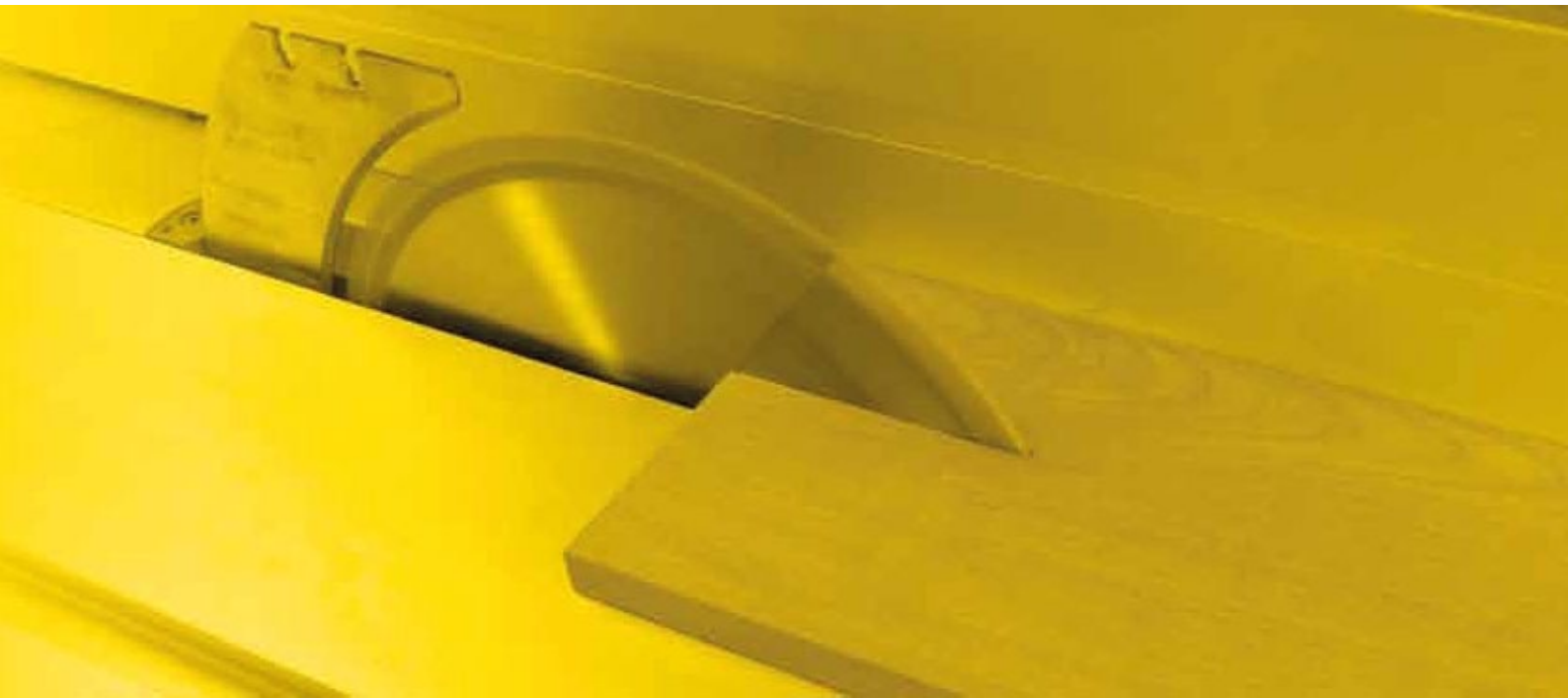

Der Alu-Formatschiebetisch, Herzstück jeder Formatkreissäge! Der Alu-Formatschiebetisch gibt die Präzision vom ersten Schnitt an vor. Garantierte Hammer-Stabilität und -Präzision: das stark verrippte, gefräste und eloxierte Aluminium-Hohlkammerprofil des Formatschiebetisches sorgt in Verbindung mit dem hochwertigen Führungssystem für einen absolut spielfreien Lauf!



Stufenlos zwischen  $+45^\circ$  und  $-45^\circ$  einstellbar, sorgt der Ablänganschlag für präzise Winkel- und Gehrungsschnitte. Eine im Alu-Formatschiebetisch integrierte Skala erleichtert das präzise Einstellen. Der Endanschlag für die exakte  $90^\circ$ -Position garantiert absolute Präzision bei Wiederholeinstellungen. Die Längenskala am 900 mm langen Alu-Ablänganschlaglineal ist zur Bedienseite hin geneigt und ermöglicht so das bequeme Ablesen des exakten Einstellwertes. In Verbindung mit der im Länganschlagbacken integrierten Ableseoptik sind hochpräzise Einstellarbeiten und damit absolut exakte Ergebnisse garantiert.

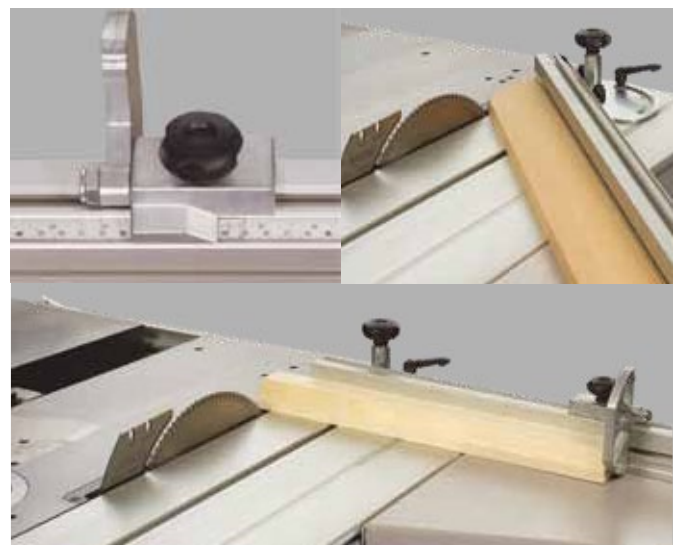

# Hammer®



Die Schnittbreite am Kreissägetisch ist stufenlos zwischen 0 und 700 mm einstellbar. Die in der Anschlagaufnahme-schiene integrierte Skala sichert das exakte Einstellen des Alu-Parallelanschlages in der gewünschten Position. Das Alu-Anschlaglineal lässt sich in Schnittrichtung stufenlos positionieren – bei der Bearbeitung von langen Werkstücken erreichen Sie so eine bessere Zuführung und sichern höchste Bearbeitungspräzision. Bei Gehrungsschnitten mit geschwenktem Sägeblatt lässt sich das Alu-Anschlaglineal von der Hochposition in eine Schmalposition umlegen. Die so erreichte schmale Anschlagkante erlaubt Parallelschnitte von sehr schmalen Werkstücken. Eine noch präzisere, zehntelmillimetergenaue Einstellung des Alu-Parallelanschlages kann auf Wunsch mit der Hammer-Feineinstellung erreicht werden.



Der stufenlose Schwenkbereich zwischen 90 und 45° sichert präzise Gehrungsschnitte. In der 90°- und 45°-Position sorgen Endanschläge für die exakte Positionierung der Einstell-skala erleichtert das exakte Einstellen und Ablesen der entsprechenden Werte.



Das Vorritzaggregat sorgt für ausrissfreie Schnitte in kunststoffbeschichteten Werkstoffen. Mittels Ringsätzen ist die Schnittbreite des zweiteiligen Vorritzsägeblattes exakt auf das jeweilig verwendete Hauptsägeblatt einstellbar. Der Antrieb des Vorritzsägeblattes erfolgt mechanisch gegenläufig zum Hauptsägeblatt.



Auf Wunsch mit Profianschlag aus Maschinenguss.

[www.hammer.at](http://www.hammer.at)

Stufenlose Feineinstellung  
des Parallelanschlages  
(Wunschausstattung,  
Standard bei perform).



Noch mehr Leistung zum Werkssparpreis bietet Ihnen das  
Comfort-Ausstattungs paket mit dem Formatschiebetisch  
2000 mm eloxiert, Auslegertisch und Gradraster-Indexsystem  
für Winkelschnitte. Mit dem Gradrasterindex sind Sie in der  
Lage, auf schnellste Weise Winkelschnitte anzufertigen.



Mit Hilfe der Index-Rastbolzen kann der Winkel in 5°-Schritten  
und bei 22,5° fixiert werden. Ausnahme: 35° Position.



Jede Hammer Kreissäge kann werksseitig für den Einsatz von  
speziellen Verstell Schlitzwerkzeugen vorbereitet werden.  
Das Verstell Schlitzwerkzeug wird auf der Kreissägewelle  
aufgebaut und ermöglicht stufenlos in der Breite einstellbare  
Nut-, Zapf- und Schlitzarbeiten zwischen 8 und 19,5 mm  
(Option).



# Hammer®

## Fräsen mit Hammer

Hammer-Fräsaggregate sichern höchste Präzision bei Standard-Fräsarbeiten und beim Einsatz von schweren Fräs Werkzeugen zum Zapfen und Schlitzen!

Absolut schwingungsarm und damit bei Fräsarbeiten absolut präzise: der Frästisch aus Maschinenguss! Die von 90°–45° nach hinten schwenkbare Frässpindel (Ausnahme C3 31/C3 41/B3 basic) spart Werkzeugkosten und garantiert maximale Vielseitigkeit und Arbeitssicherheit.

Extreme Laufruhe und Präzision: Die Frässpindel ist am Maschinentisch doppelt aufgehängt. Die massiven Schwenksegmente aus Maschinenguss sichern die Präzision in jedem beliebigen Einstellwinkel bei geschwenkter Frässpindel. Der Fräsanschlag ist feineinstellbar und mit eloxierten Fräsanschlaglinealen ausgestattet.

4 Drehzahlen: für jeden Werkzeugdurchmesser die richtige Geschwindigkeit.

## Überzeugende Details

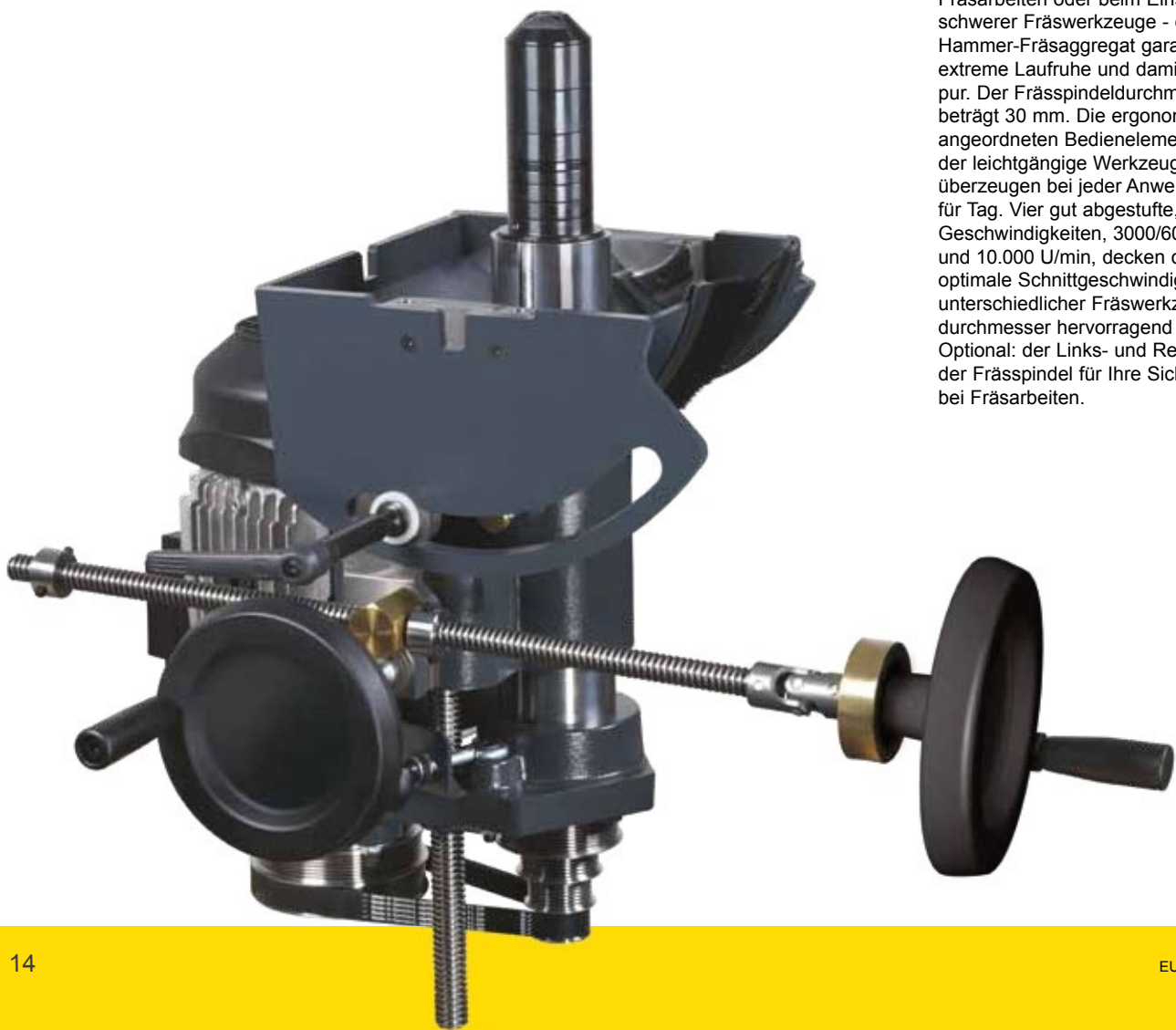

Hohe Präzision bei Standard-Fräsarbeiten oder beim Einsatz schwerer Fräs Werkzeugen - das Hammer-Fräsaggregat garantiert extreme Laufruhe und damit Präzision pur. Der Frässpindeldurchmesser beträgt 30 mm. Die ergonomisch angeordneten Bedienelemente und der leichtgängige Werkzeugwechsel überzeugen bei jeder Anwendung, Tag für Tag. Vier gut abgestufte, wählbare Geschwindigkeiten, 3000/6000/8000 und 10.000 U/min, decken die optimale Schnittgeschwindigkeit unterschiedlicher Fräs Werkzeugdurchmesser hervorragend ab. Optional: der Links- und Rechtslauf der Frässpindel für Ihre Sicherheit bei Fräsarbeiten.



Der Hammer Fräsanschlag nimmt Fräswerkzeuge bis 220 mm Durchmesser auf. Die beiden eloxierten Alu-Anschlagschienen sind auf den jeweiligen Fräswerkzeugdurchmesser leichtgängig einstellbar. Der Einstellbereich für Spanabnahme bei Fräsarbeiten kann über die abnehmende Fräsanschlag-Anschlagschiene zwischen -5 mm und +25 mm vorgewählt werden. Der Absauganschlussdurchmesser für die Späneabsaugung am Fräsanschlag beträgt 120 mm. Auf Wunsch sorgen in die Alu-Anschlagsschienen einsetzbare Sicherheitslineale für eine durchgehenden Anschlagfläche und noch mehr Sicherheit bei allen Fräsarbeiten.

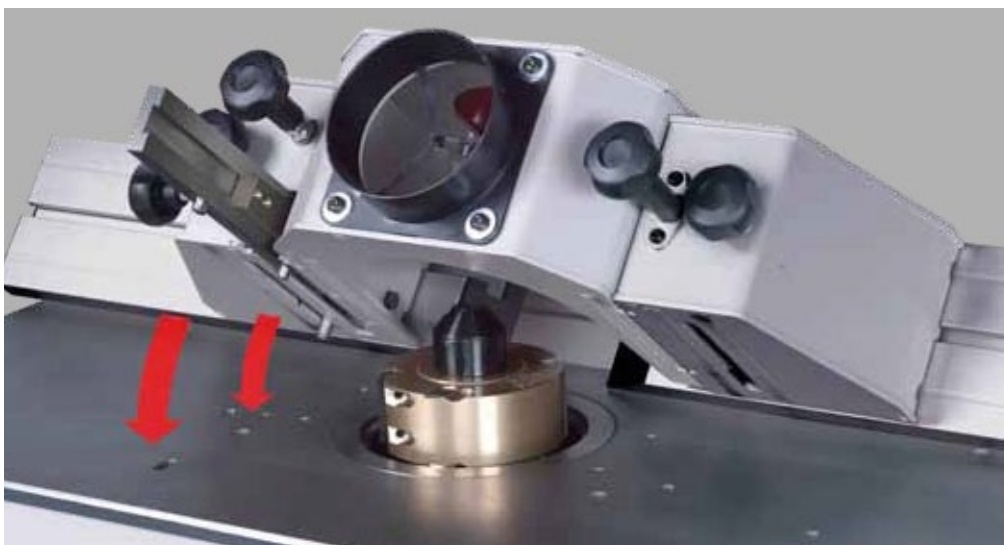

MULTI-Einstellsystem für Fräsanschlag „220“ zur Parallelführung und Schnelleinstellung.

# Hammer®



Die Frässpindelschwenkung „nach hinten“ bringt folgende Vorteile:

- Sicheres Arbeiten, das Werkstück verdeckt das Fräswerkzeug
- Jede Werkstückgröße möglich
- Problemloser Einsatz von Vorschubapparaten
- Präzises Fräsbild und wesentlich geringere Belastung für Spindellager

Die Frässpindelschwenkung „nach vorne“ mit schweren Bedienungsnachteilen:

- Erhöhte Unfallgefahr, da vermehrter Rückschlag
- Begrenzte Werkstückhöhe
- Vorschubapparateinsatz nicht oder nur teilweise möglich
- Das zwangsweise Einspannen des Fräswerkzeuges im oberen Teil der Spindel führt zu Schwingungen, die das Fräsbild beeinträchtigen und die Spindellager extrem belasten



Frässpindel-Wechselsystem:

Im Handumdrehen wechseln Sie Frässpindeln mit unterschiedlichen Durchmessern, ohne die aktuellen Einstellungen zu verändern.



Vorschubapparat:

Standardarbeiten an der Fräse werden mit dem Einsatz eines Vorschubapparates exakt und sauber.



# Bohren mit Hammer

Egal ob Sie sich für die Langlochbohrereinrichtung oder für die Langlochbohrmaschine D3 entscheiden: Sie erhalten in jedem Fall professionelle Qualität zum fairen Preis!

Zweibacken-Bohrfutter, Drehniederhalter, präzise geführter Bohrtisch mit Einhandhebelbedienung, Anschläge für Bohrlochabstände und Bohrlochtiefe, komfortable Höhenverstellung und vieles mehr ... Ihre Dübelbohrungen und Langlöcher sind präzise und schnell erledigt.

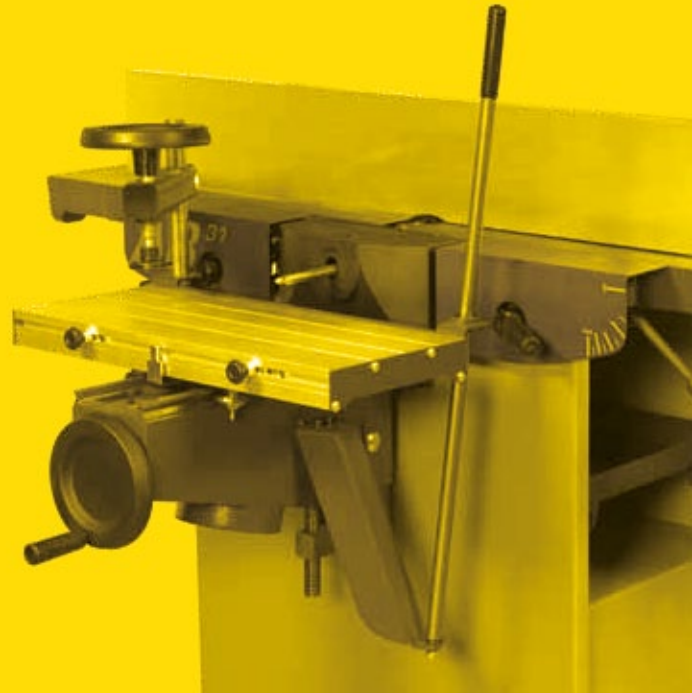

Die Langlochbohrereinrichtung wird an der Abrichtseite aufgebaut. Je nach Wunsch steht Ihnen der Langlochbohrsupport mit oder ohne Fahreinrichtung zur Verfügung.



Bequemes Bedienen durch Einhandhebelbedienung.



## „X-Life®“ Bandsägeblattführung

### Langlebige Präzision durch Keramikführungen

Keramikführungen garantieren hervorragende Schnittergebnisse und maximale Blatt-Stabilität durch vier direkt am Sägeblatt anliegende Keramik-Führungsblöcke und der Keramik-Rückenrolle. Die glatte Oberfläche führt zu einer niedrigeren Lärm-entwicklung und wesentlich weniger Reibungs-widerstand. Mit reduzierter Reibung und geringerer Hitzeentwicklung bietet die Keramikführung im Vergleich zu herkömmlichen Rollenführungen nahezu uneingeschränkte Verschleißfreiheit und ermöglicht extrem verlängerte Standzeiten bei gleichbleibend hoher Schnittqualität.

X-Life® Keramik-Bandsägeblattführungen wurden ausschließlich für Hammer- und Felder-Band-sägen entwickelt und sind als Zubehör jederzeit nachrüstbar.

- Wartungskosten sparen durch extrem hohe Verschleißfestigkeit
- Längere Standzeit durch stark reduzierte Hitzeentwicklung
- Weniger Lärm durch weniger Reibung
- Präzisere Schnittergebnisse durch den langen Führungsweg mit vier Keramikblöcken
- Werkzeugloser Einstellkomfort der Extraklasse

## Überzeugende Details

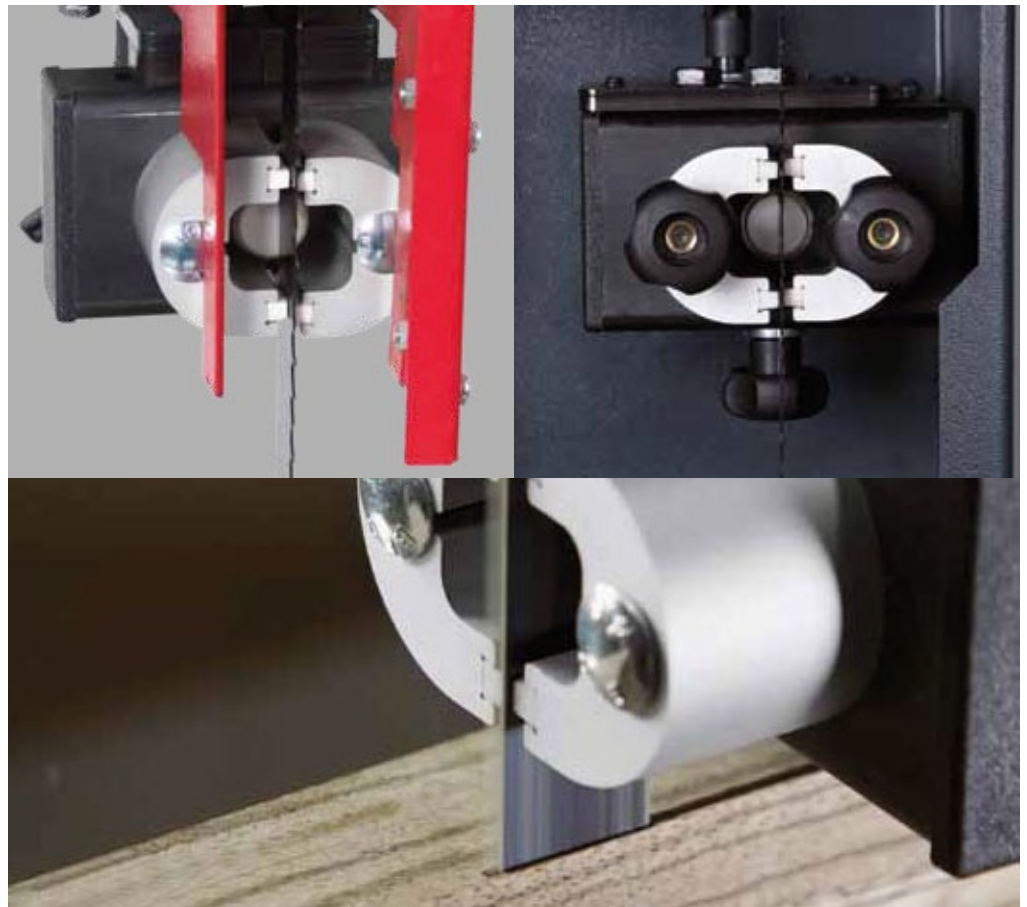

Maximale Blatt-Stabilität



Werkzeugloser Einstellkomfort

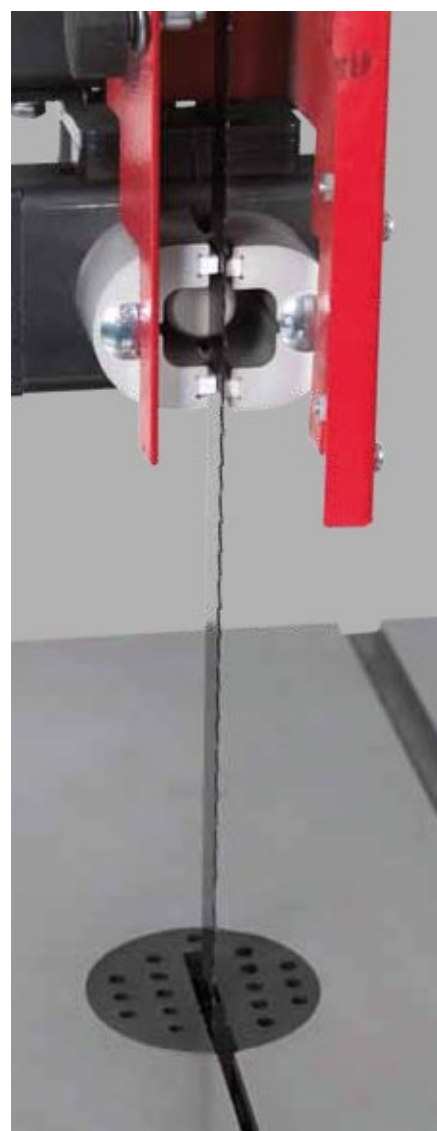



## perform

„perform“ –  
die schwere Hammer-Linie  
für den täglichen Einsatz in  
Handwerk und Gewerbe.

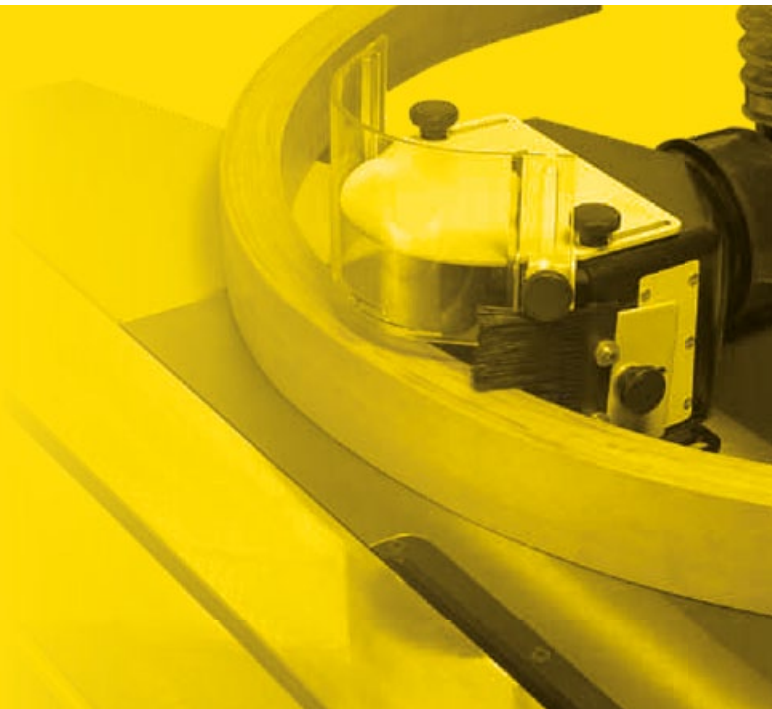

Der Formatschiebetisch:  
Die „perform-Modelle“ sind mit  
einem für höchste Belastungen  
konstruierten, großdimensionierten  
Industrie-Formatschiebetisch  
ausgestattet. Das leichtgängige  
Präzisions-Führungssystem  
garantiert präzise Abläng-, Geh-  
rungs- und Formatschnitte.



Auslegertisch mit großdimensio-  
niertem Teleskop-Ablänganschlag  
ermöglicht es Ihnen, Platten-  
zuschneide, Formatschnitte und  
Ablängschnitte in grenzenlosen  
Dimensionen präzise durch  
zuführen.

Der Maschinenständer:  
Massiv und für extremste Bela-  
stungen konstruiert, erfüllt der  
Maschinenständer Anforderun-  
gen, die Sie als Profi fordern.

## C3<sup>31</sup> perform Kombimaschine

## C3<sup>41</sup> perform Kombimaschine

## B3 perform Kreissäge-Fräsmaschine

## K4 perform Formatkreissäge

Schwerer Kreissägeanschlag  
Der Profi-Kreissägeanschlag ist auf Rundwelle geführt, extrem leichtgängig und einfach bedienbar. Präzise stellen Sie per Schnell- und Feineinstellung das gewünschte Maß ein.

Parallelschnittbreite  
Standard 800 mm,  
auf Wunsch 1250 mm.

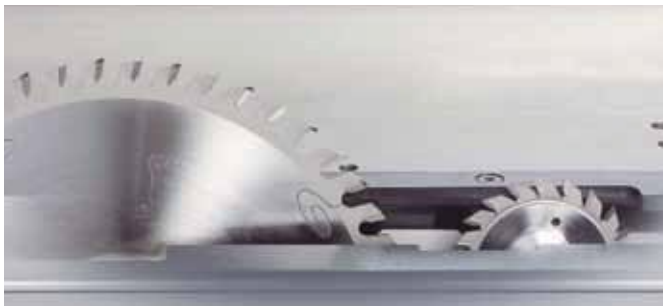

Elektrisch angetriebener Vorritzer:  
Das Vorritzsägeblatt ist „spielfrei“ höhen- und seiteneinstellbar;  
Antriebsleistung der Vorritzsäge 1,0 PS.  
(Wunschausstattung B3 perform, K4 perform).



Der Präzisions-Fräsanschlag nimmt Fräswerkzeuge bis max. Ø 220 mm auf und hat eine Feineinstellung an der abnehmenden Anschlagsschiene.

# Hammer®

## C3<sup>31</sup>

### Kombimaschine



**Einzigartige Hammer  
Systemlösungen**



Sekundenschneller  
Hobelmesserwechsel  
ohne Einstellarbeiten



Massive Hobeltische  
für absolute Präzision



Duales Aufklappen  
der Abrichttische



Bei Bedarf: Tischgrößen an  
Werkstückgröße anpassen



Das MULTI-Einstellsystem  
mit Parallelführung und  
Schnelleinstellung



MF-Frässpindelssystem



Alle Hobelmaschinen auch  
mit der neuen Silent-POWER®  
Spiralmesser-Hobelwelle  
erhältlich!





# Hobeln & Sägen & Fräsen & Bohren

www.hammer.at

Ihre Tischlerei in einer  
Maschine – extrem  
kompakt!

## C3<sup>31</sup>

- 3 Motoren 4,0 PS
- Hobelbreite 310 mm
- Abrichtischlänge 1400 mm
- 3-Messer-Automatikhobelwelle
- Sägeblatt schwenkbar 90°–45°
- Fräse 4 Drehzahlen:  
3000/6000/8000/10.000 U/min.
- Formatschiebetisch 800 mm  
(1250 mm/2000 mm)
- Doppelgehrungsanschlag 900 mm
- Massive Maschinengusstische  
und Aggregate
- Fräse Rechts-, Linkslauf
- Vorbereitung für  
Verstellschlitzwerkzeuge  
bis 19,5 mm Breite (Option)
- Frässpindel-Wechselsystem  
(Option)

**5.835,<sup>00</sup>** ohne MwSt.

**6.943,<sup>65</sup>** inkl. MwSt.

EUR.2

## Kompakte Abmessungen ohne Verzicht auf Leistung und Vielseitigkeit!

Ein kleiner Arbeitsraum muss nicht bedeuten, dass auch Ihre Ansprüche an eine Kombimaschine klein sein müssen. Ganz im Gegenteil – Ihre Hammer C3 31 Kombimaschine erfüllt höchste Ansprüche mit perfekten Ergebnissen auf kleinstem Raum. Die moderne Maschinenteknik erlaubt schnellste Umrüstarbeiten – egal ob beim Hobeln, Sägen, Fräsen oder Bohren. Das sensationelle Preis-Leistungs-Verhältnis, die Bedienfreundlichkeit, die Vielseitigkeit und die Präzision sind unerreicht in dieser Klasse, vergleichen Sie selbst!

Für Bohr- und Stemmarbeiten können Sie auf Wunsch Ihre Hammer mit der Langlochbohrereinrichtung ausstatten.

## Einzigartige Hammer Vorteile:

- Sensationelles Preis-Leistungs-Verhältnis
- Massive Maschinengusstische und Aggregate
- Herausragende Maschinenteknik
- Hochwertige, einzigartige Detaillösungen bereits als Standardausstattung
- Auf Wunsch mobil
- Geringster Platzbedarf
- Schnellste Umrüstbarkeit
- Extreme Bedienfreundlichkeit
- Qualität und Präzision aus Österreich
- Entscheidungssicherheit für viele, viele Jahre



# Hammer®

## C3<sup>31</sup>

### Kombimaschine mit Comfort-Ausstattungspaket



Alle Hobelmaschinen auch  
mit der neuen Silent-POWER®  
Spiralmesser-Hobelwelle  
erhältlich!



**Einzigartige Hammer  
Systemlösungen**



Sekundenschneller  
Hobelmesserwechsel  
ohne Einstellarbeiten



Massive Hobeltische  
für absolute Präzision



Duales Aufklappen  
der Abrichttische

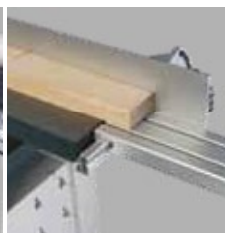

Bei Bedarf:  
Tischgrößen an  
Werkstückgröße  
anpassen

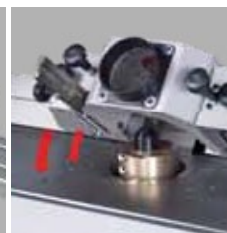

Das MULTI-  
Einstellsystem mit  
Parallelführung und  
Schnelleinstellung

# Hobeln & Sägen & Fräsen & Bohren

www.hammer.at



## C3<sup>31</sup>

- 3 Motoren 4,0 PS
- Hobelbreite 310 mm
- Abrichtischlänge 1400 mm
- 3-Messer-Automatikhobelwelle
- Sägeblatt schwenkbar 90°–45°
- Fräse 4 Drehzahlen:  
3000/6000/8000/10.000 U/min.
- Massive Maschinengusstische und Aggregate
- Fräse Rechts-, Linkslauf
- Vorbereitung für Verstellschlitzwerkzeuge bis 19,5 mm Breite (Option)
- Frässpindel-Wechselsystem (Option)

### Comfort-Ausstattungspaket

- + Formatschiebetisch 2000 mm
- + Auslegertisch
- + Gradrasterindex
- + Doppelgehrungsanschlag 1300 mm

EUR.2

## Bewährte Qualität.

### Mehrausstattung jetzt zum Werks-Sparpreis

Die beliebtesten Ausstattungsdetails der vergangenen Jahre haben wir für Sie im Comfort-Ausstattungspaket zum Werks-Sparpreis zusammengefasst.

Die C3 31 mit Comfort-Ausstattung ist die „ultimative“ Kombimaschine für den Massivholz-Profi mit höchsten Ansprüchen. Die Formatschnittlänge 2000 mm und der Auslegertisch sorgen für perfekte Auflageflächen bei der Bearbeitung von großdimensionierten Plattenwerkstoffen.

Für Bohr- und Stemmarbeiten können Sie auf Wunsch Ihre Hammer mit der Langlochbohrereinrichtung ausstatten.

## Details, die Sie begeistern!

Harmonisch in das Maschinendesign integriert, garantieren Ihnen zahlreiche, einzigartige Details besten Bedienkomfort und herausragende Präzision.





# Hammer®

## C3<sup>31</sup> perform

### Kombimaschine



„perform“ – die schwere  
Hammer-Linie für den täglichen  
Einsatz in Handwerk und Gewerbe.



**Einzigartige Hammer  
Systemlösungen**



Sekundenschneller  
Hobelmesserwechsel  
ohne Einstellarbeiten



Massive Hobeltische  
für absolute Präzision



Duales Aufklappen  
der Abrichttische



Bei Bedarf:  
Tischgrößen an  
Werkstückgröße  
anpassen

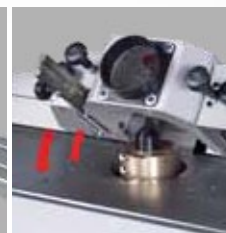

Das MULTI-  
Einstellsystem  
mit Parallelführung  
und Schnelleinstellung



MF-Frässpindelssystem

# Hobeln & Sägen & Fräsen & Bohren

## Ein Kraftpaket an Leistung und Präzision auf wenig Raum

Auf kleinstem Raum professionell Abricht- und Dickenhobeln, Fräsen, Formatschnitte und auf Wunsch Langloch-Bohrarbeiten? Kein Problem!

Die C3 31 perform bietet Ihnen feinste Maschinenteknik, außergewöhnliche Leistung und jede Menge Präzision bei geringstem Platzbedarf.

Die extreme Bedienfreundlichkeit, die exakten Einstellmöglichkeiten, die schnellen Umrüstzeiten und die hohe Verarbeitungsqualität geben Ihnen eine Investitionssicherheit für viele, viele Jahre!

## Details, die Sie begeistern!

Harmonisch in das Maschinendesign integriert, garantieren Ihnen zahlreiche, einzigartige Details besten Bedienkomfort und herausragende Präzision.



## C3 31 perform

- 3 Motoren 4,0 PS
- Hobelbreite 310 mm
- Abrichtischlänge 1400 mm
- 3-Messer-Automatikhobelwelle
- Sägeblatt schwenkbar 90°–45°
- Fräse 4 Drehzahlen:  
3000/6000/8000/10.000 U/min
- Formatschiebetisch 2500 mm
- Doppel-Gehrungsanschlag am Auslegertisch 2600 mm
- Massive Maschinengusstische und Aggregate
- Fräse Rechts-, Linkslauf
- Gradraasterindex (Option)
- Vorbereitung für Verstellschlitzwerkzeuge bis 19,5 mm Breite (Option)
- Frässpindel-Wechselsystem (Option)

**8.649,<sup>00</sup>** ohne MwSt.

**10.292,<sup>31</sup>** inkl. MwSt.

EUR.2



# Hammer®

# NEW

## C3<sup>41</sup>

## Kombimaschine



**Einzigartige Hammer  
Systemlösungen**



Sekundenschneller  
Hobelmesserwechsel  
ohne Einstellarbeiten



Massive Hobeltische  
für absolute Präzision



Duales Aufklappen  
der Abrichttische



Parallelanschlag  
am Kreissägetisch  
(0–900 mm  
einstellbar)



Das MULTI-Einstellsystem  
mit Parallelführung und  
Schnelleinstellung



MF-Frässpindelssystem



Alle Hobelmaschinen auch  
mit der neuen Silent-POWER®  
Spiralmesser-Hobelwelle  
erhältlich!





Die neue Kombimaschine –  
Ihre Tischlerei in einer  
Maschine - extrem kompakt!



## C341

- 3 Motoren 4,0 PS (5,5 PS)
- Hobelbreite 410 mm
- Abrichttischlänge 1800 mm
- 3-Messer-Automatikhobelwelle
- Sägeblatt schwenkbar 90°–45°
- Fräse 4 Drehzahlen:  
3000/6000/8000/10.000 U/min.
- Formatschiebetisch 800 mm  
(1250 mm/2000 mm)
- Doppelgehrungsanschlag 900 mm
- Massive Maschinengusstische  
und Aggregate
- Fräse Rechts-, Linkslauf
- Vorbereitung für  
Verstellschlitzwerkzeuge  
bis 19,5 mm Breite (Option)
- Frässpindel-Wechselsystem  
(Option)

**6.749,<sup>00</sup>** ohne MwSt.

**8.031,<sup>31</sup>** inkl. MwSt.

EUR.2

## Die neue Kombimaschine mit 410 mm Hobelbreite und 900 mm Schnittbreite.

Neu aufgelegt in drei Ausstattungsvarianten mit innovativen Details und für die moderne Holzbearbeitung optimiert überzeugen die C3 41, die C3 41 Comfort und die C3 41 perform auf Antrieb. Die erzielbaren Ergebnisse beeindrucken auf Solomaschinen-Niveau und mit durchdachten und praktischen Bedienkonzepten. Egal ob beim Hobeln, Sägen, Fräsen oder Bohren, die extreme Bedienfreundlichkeit, die exakten Einstellmöglichkeiten, die schnellen Umrüstzeiten und die hohe Verarbeitungsqualität geben Investitionssicherheit für viele Jahre!

## Die neue C3 41 Kombimaschine bietet alles, was das Herz begehrt:

- Große Leistung, kompakte Abmessungen
- Einzigartiges Preis-Leistungs-Verhältnis
- Hobelbreite 410 mm
- Tischlänge 1800 mm
- 900 mm Schnittbreite am Kreissägetisch
- Schnittlänge 865–2050 mm
- Kürzeste Umrüstzeiten und hohe Bedienfreundlichkeit beim Hobeln, Sägen, Fräsen oder Bohren
- Massive Maschinengusstische und Aggregate
- Made in Austria: TOP-Verarbeitung unter strengen Qualitätsrichtlinien



# Hammer®

**NEW**

**C3<sup>41</sup>**

**Kombimaschine  
mit Comfort-Ausstattungspaket**

**DAS COMEBACK  
DER ERFOLGSKOMBI!**



**Einzigartige Hammer  
Systemlösungen**



Sekundenschneller  
Hobelmesserwechsel  
ohne Einstellarbeiten



Massive Hobeltische  
für absolute Präzision



Duales Aufklappen  
der Abrichttische



Parallelanschlag am  
Kreissägetisch  
(0–900 mm  
einstellbar)

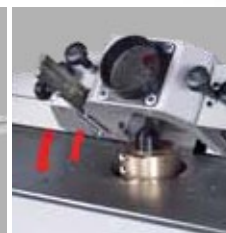

Das MULTI-  
Einstellsystem mit  
Parallelführung und  
Schnelleinstellung

# Hobeln & Sägen & Fräsen & Bohren

[www.hammer.at](http://www.hammer.at)



Alle Hobelmaschinen auch mit der neuen Silent-POWER® Spiralmesser-Hobelwelle erhältlich!



## C341

- 3 Motoren 4,0 PS (5,5 PS)
- Hobelbreite 410 mm
- Abrichttischlänge 1800 mm
- 3-Messer-Automatikhobelwelle
- Sägeblatt schwenkbar 90°–45°
- Fräse 4 Drehzahlen: 3000/6000/8000/10.000 U/min.
- Massive Maschinengusstische und Aggregate
- Fräse Rechts-, Linkslauf
- Vorbereitung für Verstellschlitzwerkzeuge bis 19,5 mm Breite (Option)
- Frässpindel-Wechselsystem (Option)

### Comfort-Ausstattungspaket

- + Formatschiebetisch 2000 mm
- + Auslegertisch
- + Gradrasterindex
- + Doppelgehungsanschlag 1300 mm

EUR.2

## Perfekte Holzbearbeitung kann sich jeder leisten

Die Hammer C3 41 Comfort verfügt über einen 2000 mm Formatschiebetisch. Dieser sorgt mit dem Auslegertisch 1100 samt Gradraster-Index und 1300 mm Ablänganschlag für komfortable Bearbeitung großformatiger Werkstücke.

Hammer Kombimaschinen sind mit soliden Aggregaten und starken Motoren ausgestattet, die langjährige Zuverlässigkeit sichern. Der Alu-Formatschiebetisch, das Herzstück jeder Kreissäge, garantiert mit seinem stark verrippten, eloxierten Aluminium-Hohlkammerprofil und dem hochwertigen Führungssystem einen absolut spielfreien Lauf. Die Hammer Abricht- und Dickenhobelwerke sind aus massivem Maschinenguß gefertigt und sorgen für exzellente Präzision in jeder Situation.





# Hammer®

NEW

## C3<sup>41</sup> perform

## Kombimaschine



„perform“ – die schwere  
Hammer-Linie für den täglichen  
Einsatz in Handwerk und Gewerbe.



**Einzigartige Hammer  
Systemlösungen**



Sekundenschneller  
Hobelmesserwechsel  
ohne Einstellarbeiten



Massive Hobeltische  
für absolute Präzision



Duales Aufklappen  
der Abrichttische



Parallelanschlag am  
Kreissägetisch  
(0–900 mm  
einstellbar)

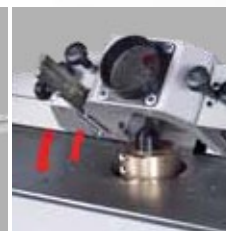

Das MULTI-  
Einstellsystem mit  
Parallelführung und  
Schnelleinstellung

# Hobeln & Sägen & Fräsen & Bohren

[www.hammer.at](http://www.hammer.at)



Alle Hobelmaschinen auch mit der neuen Silent-POWER® Spiralmesser-Hobelwelle erhältlich!



## C341 perform

- 3 Motoren 4,0 PS (5,5 PS)
- Hobelbreite 410 mm
- Abrichttischlänge 1800 mm
- 3-Messer-Automatikhobelwelle
- Sägeblatt schwenkbar 90°–45°
- Fräse 4 Drehzahlen: 3000/6000/8000/10.000 U/min.
- Formatschiebetisch 2500 mm
- Doppel-Gehrungsanschlag am Auslegertisch 2600 mm
- Massive Maschinengusstische und Aggregate
- Fräse Rechts-, Linkslauf
- Vorbereitung für Verstellschlitzwerkzeuge bis 19,5 mm Breite (Option)
- Frässpindel-Wechselsystem (Option)

**9.649,<sup>00</sup>** ohne MwSt.

**11.482,<sup>31</sup>** inkl. MwSt.

EUR.2

## Bereit für große Herausforderungen - die ganze Tischlerei in einer Maschine!

Mit dem 2500 mm Formatschiebetisch, dem Auslegertisch 1250 und dem 2600 mm Ablänganschlag in der perform-Ausstattung ist die C3 41 bereit für die größten Holzbearbeitungs-Herausforderungen.

In kleinen Werkstätten, in denen ein permanenter Rundum-Zugang zur Maschine nicht möglich ist, ermöglicht die komfortable Fahreinrichtung außerdem leichte Mobilität für optimalen Zugang bei der jeweiligen Anwendung. Für Bohr- und Stemmarbeiten können Sie Ihre Hammer C3 41 mit einer Langlochbohrereinrichtung ausrüsten.



# Hammer®

## B3basic

## Kreissäge-Fräsmaschine



**Einzigartige Hammer  
Systemlösungen**



Sägeblatt schwenkbar  
von 90°–45°



Nuten, Zapfen und  
Schlitzen mit der  
Kreissäge



Der Alu-Formatschiebetisch,  
Herzstück jeder Formatkreissäge



Das MULTI-Einstellsystem  
mit Parallelführung und  
Schnelleinstellung



MF-Frässpindelsystem





**Extrem gut gebaut!  
Die neue „basic“  
von Hammer**



## **B3**basic

- 2 Motoren 4,0 PS
- Sägeblatt schwenkbar 90°–45°
- Fräse 4 Drehzahlen:  
3000/6000/8000/10.000 U/min.
- Frässpindel-Wechselsystem
- Formatschiebetisch 800 mm  
(1250 mm)
- Schnittbreite 0–700 mm
- Doppelgehrungsanschlag  
900 mm
- Massive Maschinengusstische  
und Aggregate
- Fräse Rechts-, Linkslauf
- Vorbereitung für  
Verstellschlitzwerkzeuge bis  
19,5 mm Breite (Option)

**3.860,<sup>00</sup>** ohne MwSt.

**4.593,<sup>40</sup>** inkl. MwSt.

EUR.2

## **B3 basic – ideal für kleine Arbeitsräume, aber hohe Qualitäts- und Leistungsansprüche!**

Ihr Arbeitsraum ist sehr klein – Sie stellen aber dennoch höchste Ansprüche an Ihre Kreissäge-Fräsmaschine? Dann haben wir die Richtige für Sie: Die B3 basic.

Präzision, bequemes Umrüsten, flexibles Anpassen der Arbeitstischgrößen mit dem Hammer-Tischverlängerungssystem und vieles mehr. Selbst „Große“ werden neidisch, wenn Sie mit Ihrer B3 basic präzise Format-, Abläng-, Gehrungs- und Parallelschnitte oder uneingeschränkt Fräsarbeiten durchführen.

## **Details, die Sie begeistern!**

Harmonisch in das Maschinendesign integriert, garantieren Ihnen zahlreiche, einzigartige Details besten Bedienkomfort und herausragende Präzision.

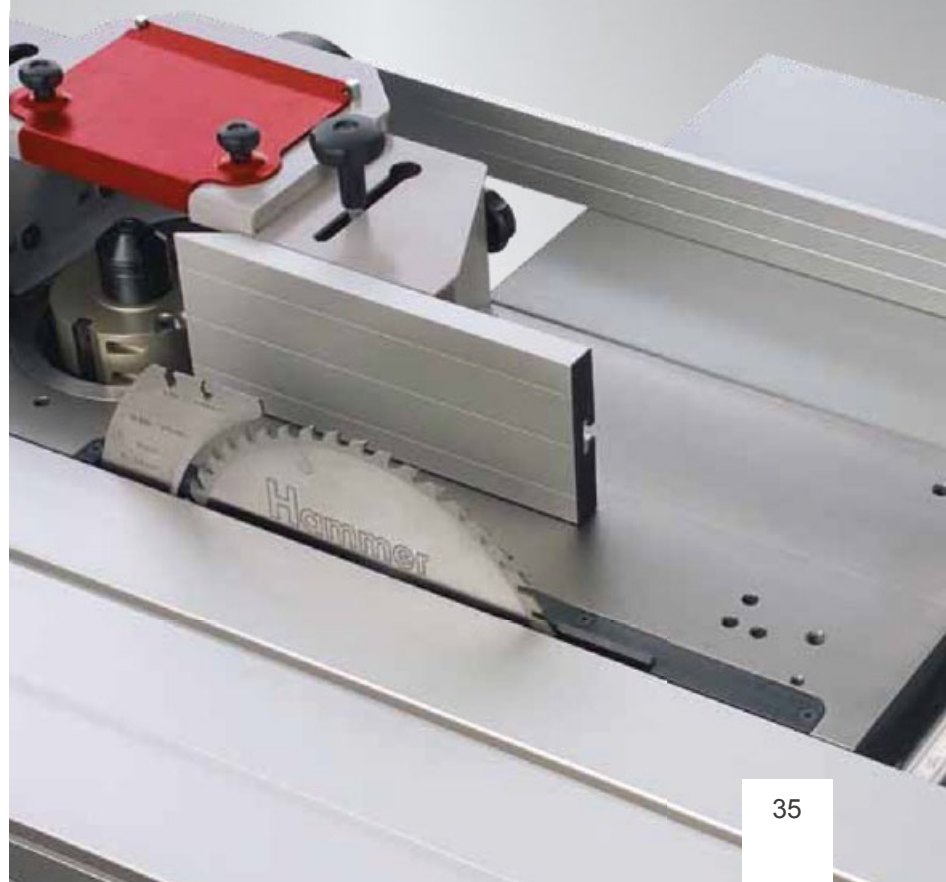

# Hammer®

## B3winner

### Kreissäge-Fräsmaschine



**Einzigartige Hammer  
Systemlösungen**



Sägeblatt schwenkbar  
von 90°–45°



Nuten, Zapfen und  
Schlitzen mit der  
Kreissäge



Der Alu-Formatschiebetisch,  
Herzstück jeder Formatkreissäge



Fräse schwenkbar  
90°–45°



Das MULTI-Einstellsystem  
mit Parallelführung und  
Schnelleinstellung



MF-Frässpindelssystem



**So sägen und  
fräsen Profis!**



## B3winner

- 2 Motoren 4,0 PS (5,5 PS)
- Sägeblatt schwenkbar 90°–45°
- Fräse schwenkbar 90°–45°
- Fräse 4 Drehzahlen:  
3000/6000/8000/10.000 U/min.
- Formatschiebetisch 1250 mm  
(2000 mm)
- Doppelgehungsanschlag 900 mm
- Kreissägeanschlag winner  
mit Rundwellenführung
- Schnittbreite 800 mm (1250 mm)
- Massive Maschinengusstische  
und Aggregate
- Fräse Rechts-, Linkslauf
- Vorbereitung für  
Verstellschlitzwerkzeuge bis  
19,5 mm Breite (Option)
- Frässpindel-Wechselsystem  
(Option)

**4.345,<sup>00</sup>** ohne MwSt.

**5.170,<sup>55</sup>** inkl. MwSt.

EUR.2

## Sägen und Fräsen für anspruchsvolle Holzbearbeiter

Mit der B3 winner erhalten Sie als anspruchsvoller Holzbearbeiter eine Kreissäge-Fräsmaschine der Extraklasse. Der leichte Lauf des großzügig dimensionierten Formatschiebetisches besticht bereits vor den ersten Sägearbeiten. Kreissäge- und Fräsaggregat sind auf Präzision und Leistung optimiert. Für präzise Abläng-, Parallelschnitte und Fräsarbeiten sorgen professionelle Anschläge.

Schnell und bequem: in gewohnt komfortabler Hammer-Technik erledigen Sie die Umrüstarbeiten.

## Details, die Sie begeistern!

Harmonisch in das Maschinendesign integriert, garantieren Ihnen zahlreiche, einzigartige Details besten Bedienkomfort und herausragende Präzision.





# Hammer®

## B3winner

### Kreissäge-Fräsmaschine mit Comfort-Ausstattungspaket



Auf Wunsch mit Profianschlag  
aus Maschinenguss

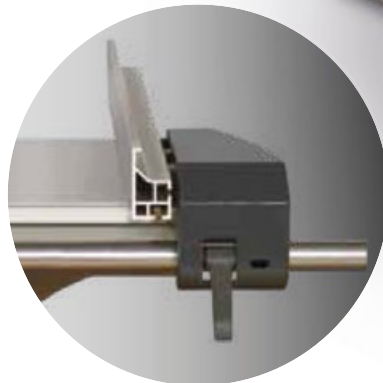

**Einzigartige Hammer  
Systemlösungen**

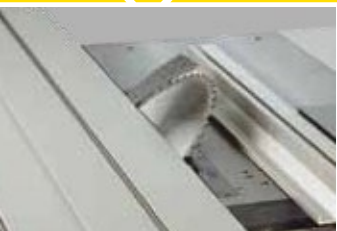

Sägeblatt schwenkbar  
von 90°–45°

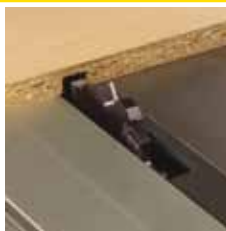

Nuten, Zapfen und  
Schlitzen mit der  
Kreissäge

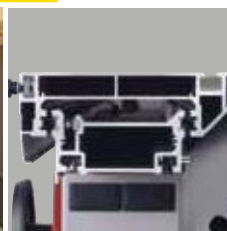

Der Alu-  
Formatschiebetisch,  
Herzstück jeder  
Formatkreissäge



Fräse schwenkbar  
90°–45°

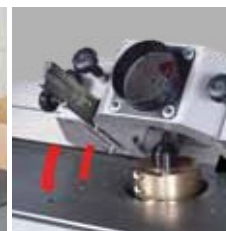

Das MULTI-  
Einstellsystem  
mit Parallelführung  
und Schnelleinstellung



MF-Frässpindelssystem



## B3winner

- 2 Motoren 4,0 PS (5,5 PS)
- Sägeblatt schwenkbar 90°–45°
- Fräse schwenkbar 90°–45°
- Fräse 4 Drehzahlen:  
3000/6000/8000/10.000 U/min
- Kreissägeanschlag winner mit Rundwellenführung
- Schnittbreite 800 mm (1250 mm)
- Massive Maschinengusstische und Aggregate
- Fräse Rechts-, Linkslauf
- Frässpindel-Wechselsystem (Option)

## Comfort-Ausstattungspaket

- + Formatschiebetisch 2000 mm
- + Auslegertisch
- + Gradrasterindex
- + Doppelgehrungsanschlag 1300 mm

EUR.2

## Für den professionellen, anspruchsvollen Anwender

Mit der B3 winner mit Comfort-Ausstattung entscheiden Sie sich für eine Kreissäge-Fräsmaschine der Extraklasse!

Das schnelle und bequeme Umrüsten, die präzisen Einstellmöglichkeiten, die tollen Ausstattungsdetails mit dem Comfort-Ausstattungspaket, das schwenkbare Fräsaggregat und die präzisen Schnitte mit dem Hammer-Formatschiebetisch: So definieren wir die Leistung für den professionellen, anspruchsvollen Anwender.

## B3 winner mit Comfort-Ausstattungspaket: für anspruchsvolle Qualitäts- und Leistungsansprüche!

- Sensationelles Preis-Leistungs-Verhältnis
- Massive Maschinengusstische und Aggregate
- Herausragende Maschinentechnik
- Schnellste Umrüstarbeiten
- Extreme Bedienfreundlichkeit
- Qualität und Präzision für viele, viele Jahre
- Vorbereitung für Verstellschlitzwerkzeuge bis 19,5 mm Breite (Option)



# Hammer®

## B3perform

## Kreissäge-Fräsmaschine



Einzigartige Hammer  
Systemlösungen



Sägeblatt schwenkbar  
von 90°–45°

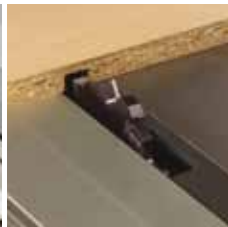

Nuten, Zapfen und  
Schlitzen mit der  
Kreissäge

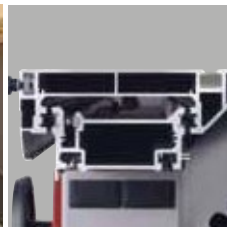

Der Alu-  
Formatschiebetisch,  
Herzstück jeder  
Formatkreissäge



Fräse schwenkbar  
90°–45°



Das MULTI-  
Einstellsystem  
mit Parallelführung  
und Schnelleinstellung



MF-Frässpindelsystem



„perform“ – die schwere  
Hammer-Linie für den täglichen  
Einsatz in Handwerk und Gewerbe.



## Formatkreissäge mit Schwenkspindelfräse

Auch eine „Kombinierte“ kann professionelle Ansprüche erfüllen, sie muss nur von Hammer kommen!

Die B3 perform besticht sowohl als Formatkreissäge als auch als Schwenkspindelfräsmaschine in allen Details. Der schwere Industrie-Formatschiebetisch, der großdimensionierte Auslegertisch, die zur Bedienseite geneigte Einstellskala am Ablänganschlag, der Profi-Kreissägeanschlag auf Rundwellenführung, vier zur Verfügung stehende Drehzahlen für die schwenkbare Frässpindel und der großdimensionierte Fräsanschlag.

Details die Sie in dieser Leistungsklasse nur bei Hammer finden werden!

### ... warum Sie sich jetzt für eine Hammer entscheiden sollten:

- Sensationelles Preis-Leistungs-Verhältnis
- Massive Maschinengusstische und Aggregate
- Herausragende Maschinenteknik
- Großzügige Standardausstattung
- Schnellste Umrüstarbeiten
- Extreme Bedienfreundlichkeit
- Qualität und Präzision für viele, viele Jahre
- Vorbereitung für Verstellerschlitzwerkzeuge bis 19,5 mm Breite (Option)

## B3perform

- 2 Motoren 5,5 PS
- Sägeblatt schwenkbar 90°–45°
- Fräse schwenkbar 90°–45°
- Fräse 4 Drehzahlen:  
3000/6000/8000/10.000 U/min
- Formatschiebetisch 2500 mm
- Kreissägeanschlag winner mit Rundwellenführung mit Feineinstellung
- Schnittbreite 800 mm (1250 mm)
- Auslegertisch mit Werkstückrolle
- Doppel-Gehrungsanschlag am Auslegertisch 2600 mm
- Massive Maschinengusstische und Aggregate
- Gradrasterindex (Option)
- Frässpindel-Wechselsystem (Option)

**6.999,<sup>00</sup>** ohne MwSt.

**8.328,<sup>81</sup>** inkl. MwSt.

EUR.2



# Hammer®

## A3 26

## Abricht-Dickenhobelmaschine

Sensationelle Qualität  
und Technik, sensationelle  
Hobelergebnisse!



Alle Hobelmaschinen auch  
mit der neuen Silent-POWER®  
Spiralmesser-Hobelwelle  
erhältlich!



**Einzigartige Hammer  
Systemlösungen**



Sekundenschneller  
Hobelmesserwechsel  
ohne Einstellarbeiten



Massive Hobeltische  
für absolute Präzision



Duales Aufklappen  
der Abrichttische



Bei Bedarf: Tischgrößen an  
Werkstückgröße anpassen



Maximale Dickenhöhe  
für großdimensionierte  
Ansprüche

# Abrichthobeln & Dickenhobeln

www.hammer.at

## 260 mm Hobelbreite, sensationelle Hobelergebnisse für Verwöhnte!

Massive Hobeltische aus Maschinenguss, Automatik-Hobelmesserwelle und viele andere ausgezeichnete Details sind Zutaten für die absolut sensationellen Abricht- und Dickenhobelergebnisse der A3 26.

Die überzeugende Maschinenteknik Ihrer A3 26 hat auch ein sensationelles Preis-Leistungs-Verhältnis – vergleichen Sie selbst!

### ... warum Sie sich jetzt für eine Hammer entscheiden sollten:

- Sensationelles Preis-Leistungs-Verhältnis
- Massive Hobeltische aus Maschinenguss
- Herausragende Maschinenteknik
- 3-Messer-Automatik-Hobelwelle
- Auf Wunsch: Silent-POWER® Hobelwelle
- Duales Aufklappen der Abrichttische
- Kürzeste Umrüstzeiten
- Extreme Bedienfreundlichkeit
- Qualität und Präzision für viele, viele Jahre



## A3 26

- Motorstärke 2,6 PS
- Abrichthobelbreite 260 mm
- Abrichttischlänge 1120 mm
- 3-Messer-Automatikhobelwelle
- Abrichtanschlag schwenkbar 90°–45°

**2.099,<sup>00</sup>** ohne MwSt.

**2.497,<sup>81</sup>** inkl. MwSt.

EUR.2



# Hammer®

## A3 31

## Abricht-Dickenhobelmaschine

Sensationelle Qualität  
und Technik, sensationelle  
Hobelergebnisse!



**Einzigartige Hammer  
Systemlösungen**



Sekundenschneller  
Hobelmesserwechsel  
ohne Einstellarbeiten



Massive Hobeltische  
für absolute Präzision



Duales Aufklappen  
der Abrichttische



Bei Bedarf: Tischgrößen an  
Werkstückgröße anpassen



Maximale Dickenhöhe  
für großdimensionierte  
Ansprüche



Alle Hobelmaschinen auch  
mit der neuen Silent-POWER®  
Spiralmesser-Hobelwelle  
erhältlich!



# Abrichthobeln & Dickenhobeln

www.hammer.at



## 310 mm Hobelbreite, sensationelle Hobelergebnisse für Verwöhnte!

Massive Hobeltische aus Maschinenguss, Automatik-Hobelmesserwelle und viele andere ausgezeichnete Details sind Zutaten für die absolut sensationellen Abricht- und Dickenhobelergebnisse der A3 31. Die überzeugende Maschinenteknik Ihrer A3 31 hat auch ein sensationelles Preis-Leistungs-Verhältnis – vergleichen Sie selbst! Für Bohr- und Stemmarbeiten können Sie auf Wunsch Ihre Hammer mit der Langlochbohrereinrichtung ausstatten.

### ... warum Sie sich jetzt für eine Hammer entscheiden sollten:

- Sensationelles Preis-Leistungs-Verhältnis
- Massive Hobeltische aus Maschinenguss
- Herausragende Maschinenteknik
- 3-Messer-Automatik-Hobelwelle  
Auf Wunsch: Silent-POWER® Hobelwelle
- Duales Aufklappen der Abrichttische
- Kürzeste Umrüstzeiten
- Extreme Bedienfreundlichkeit
- Qualität und Präzision für viele, viele Jahre

Hammer-Tischverlängerungssystem für alle Hobeltische

## A3 31

- Motorstärke 4,0 PS
- Hobelbreite 310 mm
- Abrichttischlänge 1400 mm
- 3-Messer-Automatik-Hobelwelle
- Abrichtanschlag schwenkbar 90°–45°

**2.495,00** ohne MwSt.

**2.969,05** inkl. MwSt.

EUR.2



# Hammer®

## A3 41

### Abricht-Dickenhobelmaschine



**Einzigartige Hammer  
Systemlösungen**



Sekundenschneller  
Hobelmesserwechsel  
ohne Einstellarbeiten



Massive Hobeltische  
für absolute Präzision



Duales Aufklappen  
der Abrichttische

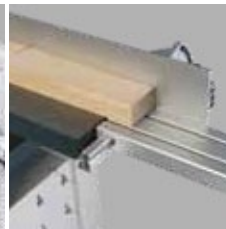

Bei Bedarf:  
Tischgrößen an Werk-  
stückgröße anpassen



Maximale Dickenhöhe  
für großdimensionierte  
Ansprüche

**Sensationelle  
Hobelergebnisse zum  
unschlagbaren Preis!**



Für Bohr- und Stemmarbeiten können  
Sie auf Wunsch Ihre Hammer mit der  
Langlochbohrereinrichtung ausstatten.



# Abrichthobeln & Dickenhobeln

www.hammer.at

Alle Hobelmaschinen auch mit der neuen Silent-POWER® Spiralmesser-Hobelwelle erhältlich!



## 410 mm Hobelbreite für den absoluten Massivholz-Profi!

Lange, massiv verrippte Abrichttische aus Maschinenguss geben bei Abrichthobelarbeiten die Präzision vor.

Die Automatik-Hobelmesserwelle, mit der Sie den Hobelmesserwechsel in kürzester Zeit durchführen, erzeugt ein Hobelbild, von dem Sie absolut begeistert sein werden.

Für Bohr- und Stemmarbeiten können Sie auf Wunsch Ihre Hammer mit der Langlochbohrereinrichtung ausstatten.

## Details, die Sie begeistern!

- Sensationelles Preis-Leistungs-Verhältnis
- Massive Hobeltische aus Maschinenguss
- Herausragende Maschinenteknik
- 3-Messer-Automatik-Hobelwelle  
Auf Wunsch: Silent-POWER® Hobelwelle
- Duales Aufklappen der Abrichttische
- Kürzeste Umrüstzeiten
- Extreme Bedienfreundlichkeit
- Qualität und Präzision für viele, viele Jahre

Selbsteinstellende  
3-Messer-Automatik-Hobelwelle

Präzise Einhandbedienung  
der Spanabnahme für  
maximalen Bedienkomfort

## A3 41

- Motorstärke 5,5 PS
- Hobelbreite 410 mm
- Abrichtischlänge 1800 mm
- 3-Messer-Automatikhobelwelle
- Abrichtanschlag schwenkbar 90°–45°

**3.499,<sup>00</sup>** ohne MwSt.

**4.163,<sup>81</sup>** inkl. MwSt.

EUR.2



# Hammer®

## A3 41D

### Dickenhobelmaschine

... warum Sie sich jetzt für eine Hammer entscheiden sollten:

- Sensationelles Preis-Leistungs-Verhältnis
- Massive Hobeltische aus Maschinenguss
- Herausragende Maschinenteknik
- 3-Messer-Automatik-Hobelwelle  
Auf Wunsch: Silent-POWER® Hobelwelle
- Geringster Platzbedarf
- Extreme Bedienfreundlichkeit
- Qualität und Präzision für viele, viele Jahre



Alle Hobelmaschinen auch mit der neuen Silent-POWER® Spiralmesser-Hobelwelle erhältlich!



**Einzigartige Hammer Systemlösungen**



Sekundenschneller Hobelmesserwechsel ohne Einstellarbeiten



Bei Bedarf: Tischgrößen an Werkstückgröße anpassen



Maximale Dickenhöhe für großdimensionierte Ansprüche

## A3 41D

- Motorstärke 5,5 PS
- Dickenhobelbreite 406 mm
- Dickentischlänge 600 mm
- 3-Messer-Automatikhobelwelle
- Synchrones Vorschubgetriebe 6 m/min.

**2.570,00** ohne MwSt.

**3.058,30** inkl. MwSt.

## A3 41A

### Abrichthobelmaschine

**Sensationelle  
Hobelergebnisse!**



**Einzigartige Hammer  
Systemlösungen**



Sekundenschneller  
Hobelmesserwechsel  
ohne Einstellarbeiten



Der Hobelanschlag  
für exaktes Fügen,  
Fasen und Schmiegen



Spanabnahme  
Einstellung bei  
Abrichtarbeiten

## A3 41A

- Motorstärke 5,5 PS
- Abrichthobelbreite 410 mm
- Abrichttischlänge 1800 mm
- 3-Messer-Automatikhobelwelle
- Abrichtanschlag schwenkbar 90°-45°

**2.570,00** ohne MwSt.

**3.058,30** inkl. MwSt.



# Hammer®

## K3<sup>basic</sup>

## Kreissäge

Jede Menge Präzision!



**Einzigartige Hammer  
Systemlösungen**



Sägeblatt schwenkbar  
von 90°–45°



Nuten, Zapfen und  
Schlitzen mit der  
Kreissäge



Vorritzaggregat  
für beschichtete  
Werkstoffe



Der Alu-Formatschiebetisch,  
Herzstück jeder Formatkreissäge

## K3 basic – ideal für kleine Arbeitsräume, aber hohe Qualitäts- und Leistungsansprüche!

Für viele exakte Arbeiten in Handwerk und Industrie werden kleine, dafür aber hochgenaue Präzisions-Kreissägen benötigt. Diesen Vorteil können auch Sie als Profi mit kleinem Arbeitsraum nützen. Alle Maschinenkomponenten der K3 basic stammen vom „großen Bruder“ K3 winner.

Das hochwertige Führungssystem des Hammer-Formatschiebetisches, das Doppel-Gehrungssystem für Abläng- und Gehrungsschnitte, das schwenkbare Präzisions-Kreissägeaggregat: Zutaten für hochpräzise Kreissägearbeiten.

### Details, die Sie begeistern!

- Sensationelles Preis-Leistungs-Verhältnis
- Massiver Maschinenguss-Kreissägetisch
- Massives Kreissägeaggregat
- Herausragende Maschinenteknik
- Großzügige Standardausstattung
- Extreme Bedienfreundlichkeit
- Qualität und Präzision für viele, viele Jahre
- Vorbereitung für Verstell Schlitzwerkzeuge bis 19,5 mm Breite (Option)

## K3basic

- Motorstärke 4,0 PS
- Sägeblatt schwenkbar 90°–45°
- Formatschiebetisch 800 mm (1250 mm)
- Schnittbreite 0–700 mm
- Doppelgehrungsanschlag 900 mm
- Massive Maschinengusstische und Aggregate

**2.799,<sup>00</sup>** ohne MwSt.

**3.330,<sup>81</sup>** inkl. MwSt.

EUR.2



# Hammer®

## K3winner

## Kreissäge

Die Präzisionskreissäge  
für die moderne  
Möbel-Manufaktur!



**Einzigartige Hammer  
Systemlösungen**



Sägeblatt schwenkbar  
von 90°–45°



Nuten, Zapfen und  
Schlitzen mit der  
Kreissäge



Vorritzaggregat  
für beschichtete  
Werkstoffe



Der Alu-Formatschiebetisch,  
Herzstück jeder Formatkreissäge



Stufenlose Feineinstellung  
des Parallelanschlages





## Die Präzisions-Kreissäge für anspruchsvolle Holzbearbeiter

Präzise Abläng-, Gehrungs- und Formatschnitte mit dem leichtgängigen Formatschiebetisch sowie exakte Parallelschnitte - das sind die Kriterien, nach denen Sie uns bemessen.

Die K3 winner bietet Ihnen darüber hinaus Details, die Sie in dieser Maschinenklasse sonst nirgends finden werden – z.B. das Präzisions-Kreissägeaggregat, der Ablänganschlag mit schräg angeordneter Skala und Ableseoptik für exakte Einstellarbeiten oder der feineinstellbare Parallelanschlag auf Rundwellenführung.

Anspruchsvolle Holzbearbeiter entscheiden sich jetzt für die K3 winner.

### Details, die Sie begeistern!

- Sensationelles Preis-Leistungs-Verhältnis
- Massiver Maschinenguss-Kreissägetisch
- Massives Kreissägeaggregat
- Kreissägeanschlag winner mit Rundwellenführung
- Herausragende Maschinenteknik
- Großzügige Standardausstattung
- Extreme Bedienfreundlichkeit
- Qualität und Präzision für viele, viele Jahre
- Vorbereitung für Verstell Schlitzwerkzeuge bis 19,5 mm Breite (Option)

Auf Wunsch mit Profianschlag  
aus Maschinenguss

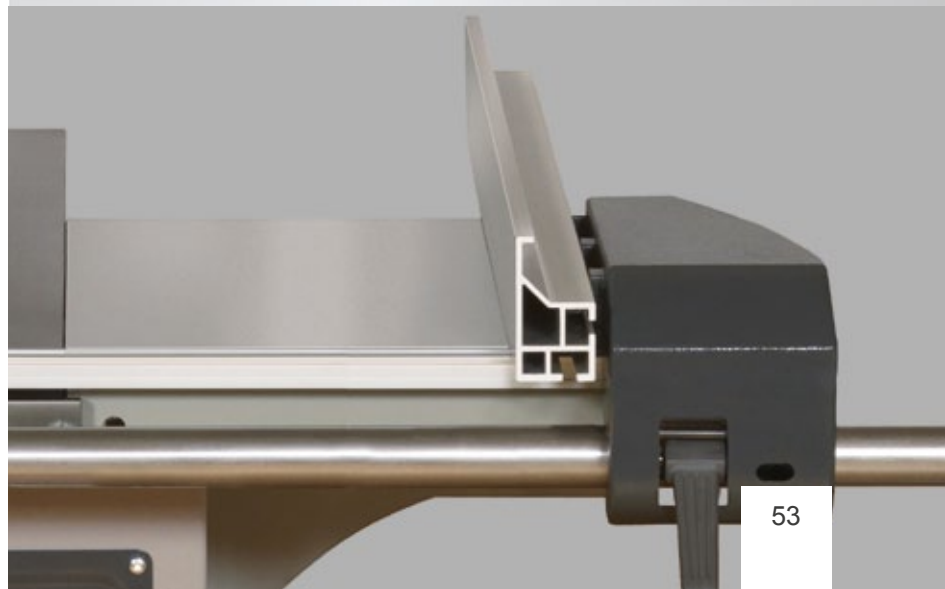

## K3winner

- Motorstärke 4,0 PS (5,5 PS)
- Sägeblatt schwenkbar 90°–45°
- Formatschiebetisch 1250 mm (2000 mm)
- Kreissägeanschlag winner mit Rundwellenführung
- Schnittbreite 800 mm (1250 mm)
- Doppelgehrungsanschlag 900 mm
- Massive Maschinengusstische und Aggregate

**3.045,<sup>00</sup>** ohne MwSt.

**3.623,<sup>55</sup>** inkl. MwSt.

# Hammer®

## K3winner

### Kreissäge mit Comfort-Ausstattungspaket



Ihre Hammer,  
so individuell wie Sie!



**Einzigartige Hammer  
Systemlösungen**



Gradraster-  
Indexsystem für  
Winkelschnitte



Sägeblatt  
schwenkbar  
von 90°–45°

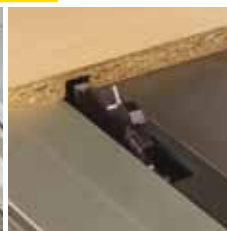

Nuten, Zapfen und  
Schlitzen mit der  
Kreissäge



Vorritzaggregat  
für beschichtete  
Werkstoffe



Der Alu-  
Formatschiebetisch,  
Herzstück jeder  
Formatkreissäge



Stufenlose  
Feineinstellung des  
Parallelanschlages



## Größe, Leistung und Präzision mit bewährter Hammer-Technik

Die K3 winner mit Comfort-Ausstattung ist eine Formatkreissäge mit hochwertigster Hammer-Technik, einzigartigem Bedienkomfort und exzellenten Detaillösungen. Das Comfort-Ausstattungspaket zum Werks-Sparpreis beinhaltet Mehrausstattungen wie z.B. 2000 mm Formatschnittlänge und den Auslegertisch für professionelle Ansprüche.

Selbstverständlich stehen für Ihre individuellen Ausstattungswünsche eine Vielzahl von hervorragenden Detaillösungen zur Verfügung.

## Details, die Sie begeistern!

- Sensationelles Preis-Leistungs-Verhältnis
- Massiver Maschinenguss-Kreissägetisch
- Massives Kreissägeaggregat
- Kreissägeanschlag winner mit Rundwellenführung
- Herausragende Maschinenteknik
- Großzügige Standardausstattung
- Extreme Bedienfreundlichkeit
- Qualität und Präzision für viele Jahre
- Vorbereitung für Verstell Schlitzwerkzeuge bis 19,5 mm Breite (Option)

## K3winner

- Motorstärke 4,0 PS (5,5 PS)
- Sägeblatt schwenkbar 90°–45°
- Kreissägeanschlag winner mit Rundwellenführung
- Schnittbreite 800 mm (1250 mm)
- Massive Maschinengusstische und Aggregate

## Comfort-Ausstattungspaket

- + Formatschiebetisch 2000 mm
- + Auslegertisch
- + Gradrasterindex
- + Doppelgehungsanschlag 1300 mm

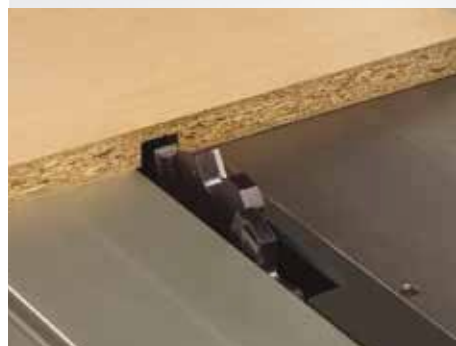



# Hammer®

## K4perform

## Formatkreissäge

„perform“ – die schwere  
Hammer-Linie für den täglichen  
Einsatz in Handwerk und Gewerbe.



**Einzigartige Hammer  
Systemlösungen**



Schweres  
Kreissägeaggregat  
Hammer K4



Der Alu-  
Formatschiebetisch,  
Herzstück jeder  
Formatkreissäge



Ein elektrischer  
Vorritzer ist  
Standard



Sägeblatt  
schwenkbar  
von 90°–45°



Profi-  
Kreissägeanschlag mit  
Rundstangenführung

## Die stärkste Hammer- Formatkreissäge aller Zeiten!

Bestleistung zum kleinstmöglichen Preis – Die neue Hammer K4 ist das Einstiegsmodell in die Welt der Felder Gruppe Formatkreissägen. Der optimierte, großdimensionierte Alu-Formatschiebetisch ist für höchste Belastungen konzipiert. Das leichtgängige Präzisions-Führungssystem garantiert absolute Laufruhe für präzise Besäum-, Format-, Abläng- und Gehrungsschnitte. Die Hammer K4 bietet bereits in der Grundausstattung alle Voraussetzungen für die Bearbeitung großformatiger Platten, vom elektrischen Vorritzer über 1250 mm Schnittbreite am Parallelanschlag bis hin zu 3200 mm Schnittlänge und dem 1290 mm Auslegertisch.



### K4perform

- Motorstärke 5,5 PS (7,5 PS)
- Sägeblatt schwenkbar 90°–45°
- Formatschiebetisch 3200 mm
- Kreissägeanschlag Profi aus Maschinenguss
- Schnittbreite 1250 mm
- Massive Maschinengusstische und Aggregate
- Gradrastrerindex (Option)
- Vorbereitung für Verstellschlitzwerkzeuge bis 19,5 mm Breite (Option)
- Oberschutz (Option)

**5.870,00** ohne MwSt.

**6.985,30** inkl. MwSt.

EUR.2



# Hammer®

## F3

## Fräsmaschine

Die Schwenkspindel-  
Fräsmaschine mit extremer  
Leistung und hohem  
Bedienkomfort!



Einzigartige Hammer  
Systemlösungen



Fräse schwenkbar  
90°-45°



Das MULTI-  
Einstellsystem  
mit Parallelführung  
und Schnelleinstellung



MF-Frässpindelsystem



Zapfen und  
Schlitzen



## Die Schwenkspindel-Fräsmaschine mit extremer Leistung und hohem Bedienkomfort!

... das schnelle Wechseln der 4 Drehzahlen, die präzisen und zeitsparenden Einstellmöglichkeiten, der professionelle Fräsanschlag, die schwenkbare Frässpindel und der Zapf- und Schlitztisch: Die F3 bietet Ihnen neben feiner Maschinenbautechnik auch ein Maschinenkonzept für höchste Ansprüche zum geringsten Preis!

### ... warum Sie sich jetzt für eine Hammer entscheiden sollten:

- Sensationelles Preis-Leistungs-Verhältnis
- Massiver Maschinenguss-Frästisch
- Extreme Laufruhe und Präzision
- Herausragende Maschinentechnik
- Großzügige Standardausstattung
- Extreme Bedienfreundlichkeit
- Professionelle Qualität zum fairen Preis
- Zapf- und Schlitztisch
- Qualität und Präzision für viele, viele Jahre

## F3

- Motorstärke 4,0 PS (5,5 PS)
- Fräse schwenkbar 90°–45°
- Fräse 4 Drehzahlen:  
3000/6000/8000/10.000 U/min.
- Zapf- und Schlitztisch 800 mm  
(1250 mm/2000 mm)
- Massive Maschinengusstische  
und Aggregate
- Fräsanschlag „220“ für  
Werkzeug-Ø max. 220 mm

**3.045,<sup>00</sup>** ohne MwSt.

**3.623,<sup>55</sup>** inkl. MwSt.

EUR.2



### POS Elektrik

001	3x 400 V Motorspannung	S	S	S	S	-	S
003	1x 230 V Motorspannung, Motorstärke 4,0 PS (3,0 kW) S6/40%	O	O	O	O	-	O
	1x 230 V Motorspannung, Motorstärke 2,6 PS (1,9 kW) S6/40%	-	-	S	S	S	-
004	50 Hz Motorfrequenz	S	S	S	S	S	S
007	Motorstärke 4,0 PS (3,0 kW) S6/40 %	S	S	S	S	-	S
008	Motorstärke 5,5 PS (4,0 kW) S6/40 %	-	-	O	O	-	-
009	Motorstärke 7,5 PS (5,5 kW) S6/40%	-	-	-	-	-	-
11	Fräse Rechts-, Linkslauf	S	S	S	S	-	-

### Abrichteinheit und Hobelwelle

42	3-Messer-Automatik-Hobelwelle	S	S	S	S	S	S
43	3-Messer-Streifenmesser-Hobelwelle	O	O	O	O	O	O
44	Silent-POWER Spiralmesser-Hobelwelle	O	O	O	O	O	O
	Spanabnahme max.	4 mm	4 mm	4 mm	4 mm	4 mm	4 mm
	Abriechhobelbreite	310 mm	310 mm	410 mm	410 mm	260 mm	310 mm
	Abriechtischlänge	1400 mm	1400 mm	1800 mm	1800 mm	1120 mm	1400 mm
	Abriechanschlag schwenkbar 90°–45°, eloxiert	S	S	S	S	S	S
	Abriechanschlaglänge	150 x 1150 mm	150 x 1150 mm	150 x 1150 mm	150 x 1150 mm	750 mm	1100 mm

### Dickeneinheit

	Dicken-Hobelbreite	306 mm	306 mm	406 mm	406 mm	254 mm	306 mm
	Dickentischlänge	540 mm	540 mm	600 mm	600 mm	540 mm	540 mm
	Dickenhöhe min.–max. 4–225 mm	S	S	S	S	S	S
	Spanabnahme max.	4 mm	4 mm	4 mm	4 mm	4 mm	4 mm
	Synchrones Vorschubgetriebe 6 m/min (50 Hz)	S	S	S	S	S	S

### Kreissägeeinheit

	Hauptsägeblatt Ø 250–315 mm, Kreissäge-Drehzahl 4800 U/min	S	S	S	S	-	-
	Sägeblattschwenkung 90°–45°, Schnitthöhe max. 103 mm	S	S	S	S	-	-
	Kreissäge-Frästisch	860 x 300 mm	860 x 300 mm	860 x 300 mm	860 x 300 mm	-	-
76	Schnittbreite stufenlos	0–600 mm	0–600 mm	0–900 mm	0–900 mm	-	-
78	Schnittbreite 800 mm mit voller Tischbreite	-	-	-	-	-	-
77	Schnittbreite stufenlos 1250 mm	-	-	-	-	-	-
81	Wegschwenkbarer Oberschutz	-	-	-	-	-	-
82	Vorbereitung für Verstellschlitzwerkzeuge bis 19,5 mm Breite	O	O	O	O	-	-
83	Kreissägeanschlag basic	-	-	-	-	-	-
84	Kreissägeanschlag winner mit Rundwellenführung	-	-	-	-	-	-
85	Feineinstellung für Kreissäge-Anschlag winner/basic	O	O	-	-	-	-
86	Kreissägeanschlag Profi aus Grauguss, Schnittbreite 800 mm	-	-	-	-	-	-
87	Kreissägeanschlag Profi aus Grauguss, Schnittbreite 1250 mm	-	-	-	-	-	-
88	Feineinstellung für Kreissägeanschlag Profi	-	-	-	-	-	-
74	Mechanisch angetriebener Vorritzer Ø 80 mm	O	O	O	O	-	-
75	Elektrisch angetriebener Vorritzer	-	-	-	-	-	-

### Fräseinheit und Fräsanschlag

	Frässpindel 90° mit Höheneinstellung an der Maschinenvorderseite	S	S	S	S	-	-
	Frässpindelschwenkung 90°–45°, Skalenanzeige	-	-	-	-	-	-

**A3 41   A3 41A   A3 41D   B3 basic   B3 winner   B3 perform   K3 basic   K3 winner   K4 perform   F3**

S	S	S	S	S	S	S	S	S	S	S
O	O	O	O	O	O	O	O	O	O	O
-	-	-	-	-	-	-	-	-	-	-
S	S	S	S	S	S	S	S	S	S	S
-	-	-	S	S	-	S	S	-	S	S
S	S	S	-	O	S	-	O	S	O	O
-	-	-	-	-	-	-	-	O	-	-
-	-	-	S	S	S	-	-	-	-	O
S	S	S	-	-	-	-	-	-	-	-
O	O	O	-	-	-	-	-	-	-	-
O	O	O	-	-	-	-	-	-	-	-
4 mm	4 mm	-	-	-	-	-	-	-	-	-
410 mm	410 mm	-	-	-	-	-	-	-	-	-
1800 mm	1800 mm	-	-	-	-	-	-	-	-	-
S	S	-	-	-	-	-	-	-	-	-
150 x 1100 mm	150 x 1100 mm	-	-	-	-	-	-	-	-	-
406 mm	-	406 mm	-	-	-	-	-	-	-	-
600 mm	-	600 mm	-	-	-	-	-	-	-	-
S	-	S	-	-	-	-	-	-	-	-
4 mm	-	4 mm	-	-	-	-	-	-	-	-
S	-	S	-	-	-	-	-	-	-	-
-	-	-	S	S	S	S	S	S	S	-
-	-	-	S	S	S	S	S	S	S	-
-	-	-	860 x 300 mm	950 x 385 mm	950 x 385 mm	860 x 300 mm	950 x 385 mm	830 x 430 mm	950 x 370 mm	-
-	-	-	0-700 mm	0-800 mm	0-800 mm	0-700 mm	0-800 mm	-	-	-
-	-	-	-	O	O	-	O	-	-	-
-	-	-	-	O	O	-	O	S	-	-
-	-	-	-	-	-	-	-	O	-	-
-	-	-	O	O	O	O	O	O	O	-
-	-	-	S	-	-	S	-	-	-	-
-	-	-	-	S	S	-	S	-	-	-
-	-	-	O	O	S	O	O	-	-	-
-	-	-	-	O	O	-	O	-	-	-
-	-	-	-	O	O	-	O	S	-	-
-	-	-	-	O	O	-	O	O	-	-
-	-	-	O	O	O	O	O	-	-	-
-	-	-	-	-	O	-	-	S	-	-
-	-	-	S	-	-	-	-	-	-	-
-	-	-	-	S	S	-	-	-	-	S



	Drehzahl 3000/6000/8000/10.000 U/min	S	S	S	S	-	-
100	Frässpindel-Ø 30 mm, 100 mm Nutzhöhe	S	S	S	S	-	-
101	<b>MF spindle system - Wechselbare Frässpindel-Ø 30 mm, 100 mm Nutzhöhe</b>	O	O	O	O	-	-
105	Ø 50 mm, 100 mm Nutzhöhe	O	O	O	O	-	-
102	Ø 32 mm, 100 mm Nutzhöhe	O	O	O	O	-	-
103	Ø 35 mm, 100 mm Nutzhöhe	O	O	O	O	-	-
104	MF spindle system - Wechselbare Frässpindel-Ø 1¼", 100 mm Nutzhöhe	O	O	O	O	-	-
108	MF spindle system - Wechselbare Frässpindel mit Spannzangenaufnahme	O	O	O	O	-	-
	Fräsanschlag 220 für Werkzeug-Ø max. 220 mm	S	S	S	S	-	-
	Max. Werkzeugdurchmesser versenkbar bei 90°	180 mm	180 mm	180 mm	180 mm	-	-
113	Multi-Einstellsystem mit Schienen 450 mm	O	O	O	O	-	-
<b>Formatschiebetisch eloxiert</b>							
130	Formatschiebetisch 800 mm, Formatschnittlänge 865 mm*	S	-	S	-	-	-
131	Formatschiebetisch 1250 mm, Formatschnittlänge 1300 mm*	O	-	O	-	-	-
132	Formatschiebetisch 2000 mm, Formatschnittlänge 2050 mm*	O	-	O	-	-	-
133	Formatschiebetisch 2500 mm, Formatschnittlänge 2500 mm*	-	S	-	S	-	-
134	Formatschiebetisch 3200 mm, Formatschnittlänge 3200 mm*	-	-	-	-	-	-
<b>Zapf- und Schlitztische eloxiert</b>							
130	Zapf- und Schlitztisch 800 mm	-	-	-	-	-	-
131	Zapf- und Schlitztisch 1250 mm	-	-	-	-	-	-
132	Zapf- und Schlitztisch 2000 mm	-	-	-	-	-	-
<b>Auslegertische und Längsanschläge</b>							
160	Auslegertisch 1100	O	-	O	-	-	-
161	Auslegertisch 1250	-	S	-	S	-	-
161	Auslegertisch 1290	-	-	-	-	-	-
163	Gradrasterindex für Auslegertisch	O	O	O	O	-	-
164	Ablänganschlag 900 mm für alle Schiebetische	S	O	S	O	-	-
165	Teleskopanschlagverlängerung für Ablänganschlag um 750 mm	O	O	O	O	-	-
166	Ablänganschlag 1300 mm für Ausleger 1100	O	-	O	-	-	-
168	Ausleger-Ablänganschlag 1300 mm anstatt 900 mm	O	-	O	-	-	-
167	Ablänganschlag 2600 mm für Ausleger 1290	-	-	-	S	-	-
169	Ablänganschlag 2600 mm für Ausleger 1250	-	S	-	-	-	-
169	Ausleger-Ablänganschlag 2600 mm, System „X-Roll“	-	-	-	-	-	-
<b>Bohreinrichtung</b>							
190	Bohrsupport	O	O	O	O	O	O
191	Bohrfutter 0–16 mm	O	O	O	O	O	O
<b>Allgemeines</b>							
	Absauganschluss Ø	120/50 mm	120/50 mm	120/50 mm	120/50 mm	100 mm	120 mm
	Gewicht kg (bei durchschnittlicher Ausstattung) netto/brutto	540/610 kg	700/780 kg	720 kg	810 kg	245 kg	290 kg
<b>Wichtiges Zubehör</b>							
210	Fahreinrichtung ohne Hebedeichsel	O	O	O	O	O	O
211	Hebedeichsel	O	O	O	O	O	O
212	Abklappvorrichtung für Vorschubapparate	O	O	O	O	-	-
221	Transportvorbereitung für Überseetransporte	O	O	O	O	O	O

**A3 41   A3 41A   A3 41D   B3 basic   B3 winner   B3 perform   K3 basic   K3 winner   K4 perform   F3**

-	-	-	S	S	S	-	-	-	S
-	-	-	S	S	S	-	-	-	S
-	-	-	O	O	O	-	-	-	O
-	-	-	O	O	O	-	-	-	O
-	-	-	O	O	O	-	-	-	O
-	-	-	O	O	O	-	-	-	O
-	-	-	O	O	O	-	-	-	O
-	-	-	O	O	O	-	-	-	O
-	-	-	S	S	S	-	-	-	S
-	-	-	180 mm	180 mm	180 mm	-	-	-	180 mm
-	-	-	O	O	O	-	-	-	O
-	-	-	-	-	-	S	-	-	-
-	-	-	S	S	-	O	S	-	-
-	-	-	O	O	-	-	O	-	-
-	-	-	-	-	S	-	-	-	-
-	-	-	-	-	-	-	-	S	-
-	-	-	-	-	-	-	-	-	S
-	-	-	-	-	-	-	-	-	O
-	-	-	-	-	-	-	-	-	O
-	-	-	-	O	-	-	O	-	O
-	-	-	-	-	S	-	-	-	-
-	-	-	-	-	-	-	-	S	-
-	-	-	-	O	O	-	O	O	O
-	-	-	S	S	O	S	S	-	O
-	-	-	O	O	O	O	O	-	O
-	-	-	-	O	-	-	O	-	O
-	-	-	-	O	-	-	O	-	-
-	-	-	-	-	-	-	-	S	-
-	-	-	-	-	S	-	-	-	-
-	-	-	-	-	-	-	-	O	-
O	O	-	-	-	-	-	-	-	-
O	O	-	-	-	-	-	-	-	-
120 mm	120 mm	120 mm	120/50 mm	120/50 mm	120/50 mm	120/50 mm	120/50 mm	120/50 mm	120 mm
360/400 kg	300/340 kg	290/330 kg	280/350 kg	330/400 kg	500/570 kg	240/310 kg	280/350 kg	550/620 kg	280/350 kg
O	O	O	O	O	O	O	O	-	O
O	O	O	O	O	O	O	O	-	O
-	-	-	O	O	O	O	O	-	-
O	O	O	O	O	O	O	O	O	O

# RL 125

# RL 140

## Reinluft-Absauggeräte

Hohe Flexibilität  
und Höchstleistung  
auf kleinem Raum



## RL 125

### Reinluft-Absauggerät

- Motorstärke 3,0 PS
- Absaugleistung 1900 m³/h
- Spänesackinhalt 200 Liter
- Absauganschluss  
Ø 125 mm
- Filterfläche 5 m²
- geringer Platzbedarf  
L x B x H,  
1040 x 898 x 1940 mm

3x 400 V, 50 Hz

**2.595,00** ohne MwSt.

**3.088,05** inkl. MwSt.





## RL 140

### Reinluft-Absauggerät

- Motorstärke 3,0 PS
- Absaugleistung 2500 m<sup>3</sup>/h
- Spänesackinhalt 200 Liter
- Absauganschluss  
Ø 140 mm
- Filterfläche 10 m<sup>2</sup>
- geringer Platzbedarf  
L x B x H,  
1040 x 898 x 1940 mm
- 3x 400 V, 50 Hz

**2.795,00** ohne MwSt.

**3.326,05** inkl. MwSt.

## Reinluft-Absauggeräte

Gewerbliche und industrielle Holzbearbeiter profitieren von holzstaubgeprüften Felder-Reinluftabsauggeräten in verschiedenen Preis- und Leistungsklassen. Mobil und platzsparend bieten die Modelle RL 125 und RL 140 Flexibilität und Höchstleistung auf kleinstem Raum. Alle Modelle erreichen einen Reststaubgehalt von weniger als 0,1 mg/m<sup>3</sup> und entsprechen somit der Reststaubgehaltstufe H3.

Im Gegensatz zu herkömmlichen Absauggeräten positioniert Felder den Ventilator auf der Reinluftseite. Dadurch wird im gesamten System ein Unterdruck erzeugt, der den Staubaustritt bei Undichtheiten verhindert.

- Sensationelles Preis-Leistungs-Verhältnis
- Beste Späneverteilung im Spänefangbehälter
- Mobilität und Höchstleistung auf kleinstem Raum

JETZ NEU mit automatischer Filterreinigung (Option)!



### Profi-Absauggeräte AF 22/16/14/12

Maximale Absaugleistung bei geringstem Platzbedarf!  
Hoher Bedienkomfort durch Spänesack-Schnellwechselsystem, Absauganschlüsse für Schlauch- und Rohrabsaugleitungen, Spezialstoff-Staubsaack für großen Absaugluft-Staubanteil.



## AF 22

**Mobiles Absauggerät mit Stahllüfterrad**

- Motorstärke 3,0 PS
- Absaugleistung 3100 m³/h
- Doppelsacksystem mit 2x 200 Liter = 400 Liter
- Absauganschluss Ø 120 mm und 80 mm
- Maximaler Unterdruck 2510 Pa
- Geringer Platzbedarf L x B x H, 1300 x 580 x 2150 mm

401-256  
3x 400 V, 50 Hz

**999,<sup>00</sup>** ohne MwSt.

**1.188,<sup>81</sup>** inkl. MwSt.

## AF 16

**Mobiles Absauggerät mit Stahllüfterrad**

- Motorstärke 3,0 PS
- Absaugleistung 3000 m³/h
- Spänesackinhalt 200 Liter
- Absauganschluss Ø 160 mm
- Maximaler Unterdruck 2150 Pa
- Geringer Platzbedarf L x B x H, 982 x 570 x 2063 mm

401-245  
3x 400 V, 50 Hz

**690,<sup>00</sup>** ohne MwSt.

**821,<sup>10</sup>** inkl. MwSt.

## AF 14

**Mobiles Absauggerät mit Stahllüfterrad**

- Motorstärke 1,5 PS
- Absaugleistung 2350 m³/h
- Spänesackinhalt 200 Liter
- Absauganschluss Ø 140 mm
- Maximaler Unterdruck 2140 Pa
- Geringer Platzbedarf L x B x H, 960 x 570 x 2015 mm

401-253  
3x 400 V, 50 Hz

**449,<sup>00</sup>** ohne MwSt.

**534,<sup>31</sup>** inkl. MwSt.

## AF 12

**Mobiles Absauggerät mit Stahllüfterrad**

- Motorstärke 1,5 PS
- Absaugleistung 1350 m³/h
- Spänesackinhalt 110 Liter
- Absauganschluss Ø 120 mm
- Maximaler Unterdruck 1800 Pa
- Geringer Platzbedarf L x B x H, 784 x 415 x 1977 mm

401-240  
3x 400 V, 50 Hz

**375,<sup>00</sup>** ohne MwSt.

**446,<sup>25</sup>** inkl. MwSt.



AF 22, AF 16



AF 14, AF 12



S01

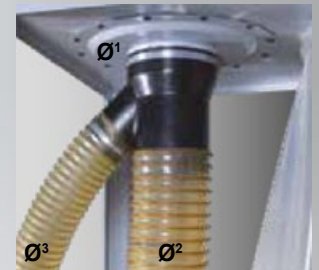

1 02.1.132

2 401-270

3 400-258  
401-249

## S01

### Mobiles Absauggerät

- Motorstärke 1 PS
- Absaugleistung 950 m³/h
- Spänesackinhalt 100 Liter
- Absauganschluss  
Ø 100 mm
- Geringer Platzbedarf  
L x B x H,  
720 x 380 x 1670 mm

501-180  
1x 230 V, 50 Hz

**221,00** ohne MwSt.

**262,99** inkl. MwSt.

### 1 Patronen-Staubfiltersystem

Polyestervlies · passend für FELDER® Absauggeräte AF 22, AF 20, AF 16 und AF 14 · Spezialstoff-Staubsack für großen Absaugluft-Staubanteil · Höhe 1200 mm · Filterfläche 13,1 m² · Staubklasse M (Kategorie C) · Passend für FELDER® Standard-Absauggeräte AF 22 · Durchmesser 480 mm

Best.-Nr.	€ (exkl.)	€ (inkl.)
02.1.132	232,00	276,08

### 2 Manuelle Abreinigung für Patronenfilter 02.1.132

Funktioniert nicht mit 02.1.133

Best.-Nr.	€ (exkl.)	€ (inkl.)
401-270	123,00	146,37

### 3 Verteiler für Schlauchanschluss

Best.-Nr.	Ø¹ innen	Ø² außen	Ø³ außen	€ (exkl.)	€ (inkl.)
400-258	140 (AF14)	120 (AF14)	80 (AF14)	39,00	46,41
401-249	160 (AF16)	140 (AF16)	80 (AF16)	40,00	47,60



VIDEO  
fg.am/4ger

## N3800

- Motorstärke 3x 400 V/2,0 PS (Motorstärke 1x 230 V/2,0 PS)
- Schnitthöhe 310 mm
- Schnittbreite 360 mm
- Tischgröße 400 x 510 mm
- Rollen-Laufgeschwindigkeit 1000 U/min.
- Massiver Tisch aus Maschinenguss
- Tisch schwenkbar -5° bis +45°
- Massive Bandrollen (Ø 380 mm)
- Bandsäge-Rollenführungen Ober- und Untertisch
- Bandsägeblatt-Spannkraftskala
- Optional: nützliches Zubehör: Gehrungsanschlag, Fahrerinrichtung, Linienlaser, „X-Life“ Keramik-Bandsägeblattführungen

**1.359,<sup>00</sup>** ohne MwSt.

**1.617,<sup>21</sup>** inkl. MwSt.

## N4400

- Motorstärke 3x 400 V/3,5 PS (Motorstärke 1x 230 V/3,5 PS)
- Schnitthöhe 310 mm
- Schnittbreite 420 mm
- Tischgröße 420 x 575 mm
- Rollen-Laufgeschwindigkeit 850 U/min
- Massiver Tisch aus Maschinenguss
- Tisch schwenkbar -10° bis +45°
- Massive Bandrollen (Ø 440 mm)
- Bandsäge-Rollenführungen Ober- und Untertisch
- Bandsägeblatt-Spannkraftskala
- Optional: nützliches Zubehör: Gehrungsanschlag, Tischverlängerungen, Fahrerinrichtung, Linienlaser, „X-Life“ Keramik-Bandsägeblattführungen

**1.645,<sup>00</sup>** ohne MwSt.

**1.957,<sup>55</sup>** inkl. MwSt.

**... starke Details, die Sie nur bei den neuen Hammer-Bandsägen finden werden:**

Sie suchen eine Bandsäge, flexibel und gut ausgestattet? Dann sind sie bei der N3800/N4400 genau richtig!

Standards wie Bandsägeblattführungen am Ober- und Untertisch, Bandsägeblatt-Spannungsanzeige, schwenkbarer Maschinentisch und vieles mehr müssen nicht teuer sein!



## Langband- & Kanten- schleifmaschinen

HS 950



### Maximale Flexibilität beim Schleifen von Kanten zum Bestpreis

Die Hammer HS 950 ist die perfekte Einstiegsmaschine für anspruchsvolle Kantenschleifarbeiten. Mit der zuschaltbaren Schleifband-Oszillation wird die gesamte Schleifbandfläche ideal ausgenutzt. Zusammen mit dem höhenverstellbaren Grauguss-Schleiftisch erzielt die HS 950 eine maximale Schleifband-Lebensdauer. Garantierte Flexibilität: Das Schleifaggregat kann stufenlos um 90° geschwenkt werden und die offene Bauweise ermöglicht das einfache Schleifen überlanger Werkstücke.

Ihre Vorteile auf einem Blick:

- Zuschaltbare Schleifbandoszillation zur optimalen Ausnutzung der gesamten Schleifbandfläche
- Offene Bauweise - ideal zum Schleifen von überlangen Werkstücken
- Stufenlose Schleiftischschwenkung 0°–90°
- Tischhöhenverstellung mittels Handrad
- Zusatztisch zum Rundschleifen

## HS 950

- Motorstärke 3,0 PS (2,2 kW)
- Länge Schleifauflege 950 mm
- Schleifband Dimension 2515 x 150 mm
- Schwenkbereich Schleifaggregat 90°–0°
- Tischhöhenverstellung 150 mm
- Schleifaggregat mit Oszillation
- Absauganschluss Ø 120 mm

500-14-100, 3x 400 V, 50 Hz

**1.185,00** ohne MwSt.

**1.410,15** inkl. MwSt.



# FAT 300 FAT 300 S FAT 500 S

## FELDER Arbeitstische



### Robust, wendig und mobil - die höhenverstellbaren FELDER Arbeitstische

Maschinenrüstwagen, Ablagehilfe, Stapelwagen oder zusätzlicher Arbeitsplatz - die höhenverstellbaren FELDER Arbeitstische FAT sind vielseitig einsetzbar und bieten stets höchste Stabilität und einfache Mobilität. Mit dem massiven Rahmen auf wendigen Laufrädern und der leichtgängigen Fußhydraulik sind Stabilität, Wendigkeit und eine bequeme Arbeitshöhe stets garantiert. Die Felder Arbeitstische können auf Wunsch mit individuell passenden Arbeitsplatten ausgestattet werden.

#### FAT 300

- Arbeitstisch vorbereitet für Arbeitsplatte 1200 x 739 mm
- Arbeitshöhe stufenlos 405–1000 mm
- Hub hydraulisch über Fußpumpe 595 mm
- 4 Lenkrollen mit Feststeller, Vollgummi
- Traglast 300 kg

420-241

**1.025,00** ohne MwSt.

**1.219,75** inkl. MwSt.

#### FAT 300 S

- Arbeitshöhe stufenlos 445–1040 mm
- Hub hydraulisch über Fußpumpe 595 mm
- 2 feststellbare Lenkrollen und 2 Lenkrollen mit Richtungsfeststeller, Vollgummi
- Auf Wunsch mit Plattenschwenkeinrichtung (in Kombination mit 420-245)
- Traglast 300 kg

420-239

**1.335,00** ohne MwSt.

**1.588,65** inkl. MwSt.

#### FAT 500 S

- Arbeitshöhe stufenlos 470–1075 mm
- Hub hydraulisch über Fußpumpe 605 mm
- 2 feststellbare Lenkrollen und 2 Lenkrollen mit Richtungsfeststeller, Vollgummi
- Auf Wunsch mit Plattenschwenkeinrichtung (in Kombination mit 420-245)
- Traglast 500 kg

420-238

**2.470,00** ohne MwSt.

**2.939,30** inkl. MwSt.



www.hammer.at



## Plattenschwenkeinrichtung für FELDER Arbeitstische

Die Modelle FAT 300 S und FAT 500 S können auf Wunsch mit einer Plattenschwenkeinrichtung für komfortables Handling großdimensionierter Platten ausgestattet werden (in Kombination mit 420-245).

## One-Man-Show im Plattenhandling

## Plattenschwenk- einrichtung

- Einfaches Auf- und Abladen dank Lauf- und Allseitenrollen
- Bequemes Schwenken von großdimensionierten Platten mit bis zu 40 mm Stärke
- Handling von großdimensionierten Platten in Ein-Mann-Bedienung
- Schwenkbar von 0°–80° (Arretierung)
- Rahmengröße 1930 x 1500 mm
- Querstreben (Option 420-248)

420-247

**1.130,00** ohne MwSt.

**1.344,70** inkl. MwSt.



# YOUTUBE FELDER GROUP TV

Mit den zahlreichen Videos auf unserem YouTube Kanal lernen Sie unsere Maschinen und Detaillösungen kennen und erfahren in praktischen Anwendungsvideos alles Wissenswerte über perfekte Holzbearbeitung. Mit dem FELDER GROUP TV youtube-Kanal holen Sie sich die ganze Welt der Holzbearbeitung kostenlos auf Ihren Bildschirm!



VIDEO

[fg.am/diy-schaukelsessel](http://fg.am/diy-schaukelsessel)



VIDEO

[fg.am/diy-sessel](http://fg.am/diy-sessel)

## MIT FELDER GROUP IMMER APP-TO-DATE!

JETZT kostenlos im App Store  
und auf Google Play erhältlich!



VIDEO

[fg.am/n4400](http://fg.am/n4400)





VIDEO

[fg.am/diy-bett](https://fg.am/diy-bett)



## WERDEN SIE NOCH HEUTE ABONNENT UND VERPASSEN SIE NIE MEHR:

- Spannende Holzbearbeitungsprojekte mit Do-it-yourself-Anleitungen
- Aktuelle News zu Ihrer Maschine
- Alle Innovationen und Detaillösungen schnell erklärt
- Tipps & Tricks in zahlreichen Anwendungsbeispielen
- Hintergrund-Infos aus dem Hause Felder



VIDEO

[fg.am/diy-badefass](https://fg.am/diy-badefass)



VIDEO

[fg.am/diy-bienen](https://fg.am/diy-bienen)





# Werkzeug

## Falz- und Hobelköpfe

www.hammer.at

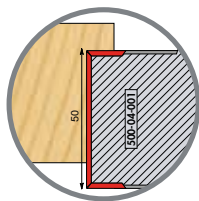
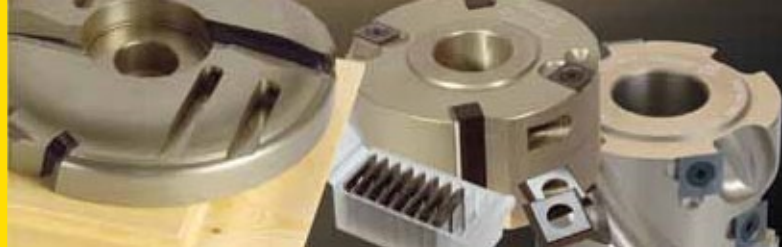

1 500-04-001

### 1 WPL-HW-Falzkopf

**Anwendungsbereich:** · Fügen · Bündigfräsen · Bogen- und Anlaufingfräsen · Falzen · Einsatzfräsen · Fasen (bei schwenkbarer Spindel)

**Eigenschaften:** · Präzisions-Fräswerkzeug · Haupt- und Vorschneiden aus Hartmetall · rückschlagarm · spandickenbegrenzt

Best.-Nr.	Ø	B	ø	T	Z/V	€ (exkl.)	€ (inkl.)
500-04-001	100	50	30	23	2/4	96,20	114,48

### 2 WPL-HW-Falzkopf mit ziehenden Schneiden

**Anwendungsbereich:** · Fügen · Bündigfräsen · Bogen- und Anlaufingfräsen · Falzen · Einsatzfräsen · Fasen (bei schwenkbarer Spindel)

**Eigenschaften:** · Ziehende Schneiden für perfektes Schnittbild · Präzisions-Fräswerkzeug · Haupt- und Vorschneiden aus Hartmetall · rückschlagarm · spandickenbegrenzt

Best.-Nr.	Ø	B	ø	T	Z/V	€ (exkl.)	€ (inkl.)
500-04-002	125	50	30	26	2/4	145,00	172,55

### 3 WPL-HW-Spiral Falzkopf

**Anwendungsbereich:** · Fügen · Bündigfräsen · Bogen- und Anlaufingfräsen · Falzen · Einsatzfräsen · Fasen (bei schwenkbarer Spindel)

**Eigenschaften:** · Ziehende Schneiden für perfektes Schnittbild · Präzisions-Fräswerkzeug · Haupt- und Vorschneiden aus Hartmetall · rückschlagarm · spandickenbegrenzt

Best.-Nr.	Ø	B	ø	T	Z/V	€ (exkl.)	€ (inkl.)
500-04-003	125	50	30	26	8/4	158,00	188,02

### 4 WPL-HW-Spiralfügekopf

**Anwendungsbereich:** · Fügen · Bündigfräsen · Bogen- und Anlaufingfräsen

**Eigenschaften:** · Präzisions-Fräswerkzeug · Hauptschneiden aus Hartmetall · rückschlagarm · spandickenbegrenzt

Best.-Nr.	Ø	B	ø	Z	€ (exkl.)	€ (inkl.)
500-04-080	80	76,5	30	12	180,00	214,20

### 5 WPL-HW-Fasemesserkopf

**Anwendungsbereich:** · Fügen · Schmiegen · Ideal für Fräsmaschinen ohne Frässpindelschwenkung

**Eigenschaften:** · Für Handvorschub · spandickenbegrenzt · rückschlagarm · Fräswerkzeug aus Aluminium · Oberfläche harteloxiert · Exakte Einstellmöglichkeiten dank Rastsystem

Best.-Nr.	Ø	B	ø	Z	a	€ (exkl.)	€ (inkl.)
501-04-005	140	50	30	2	-90°/+90°	199,00	236,81

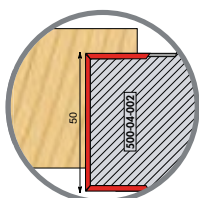

2 500-04-002

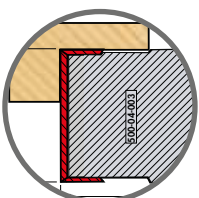

3 500-04-003

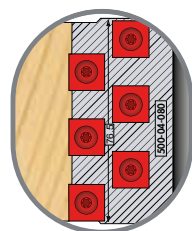

4 500-04-080

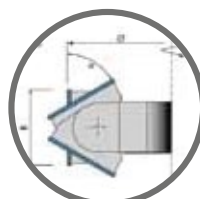

5 501-04-005



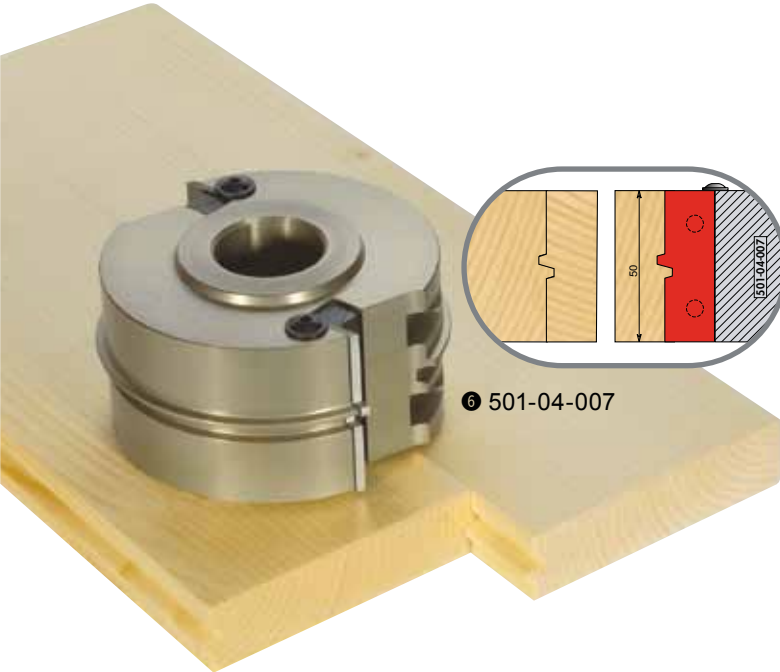
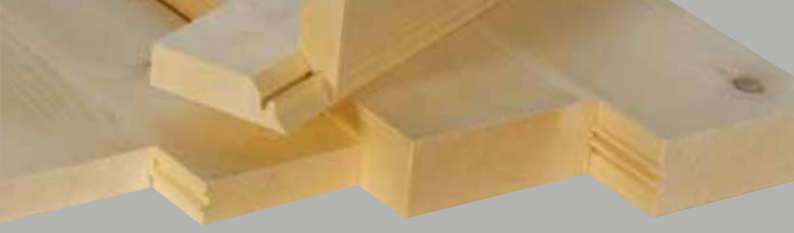

6 501-04-007

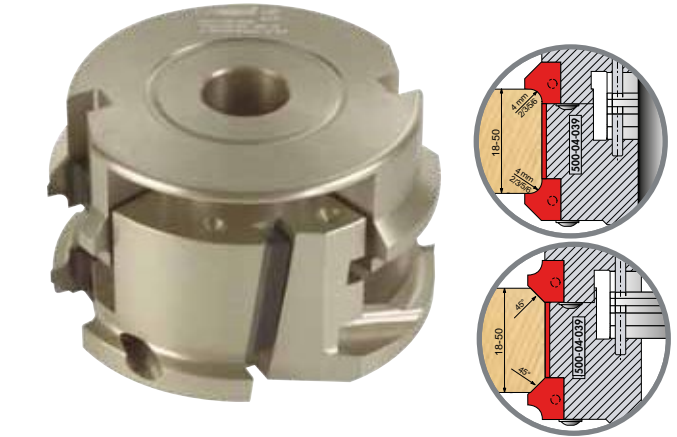

8 500-04-039

## 6 WP-HW-Verleimfräser, 1 Trapezzinke

**Anwendungsbereich:** · Verleimfräsarbeiten bei Massivholz  
**Eigenschaften:** · Präzisions-Fräswerkzeug · Hauptschneiden aus Hartmetall · rückschlagarm · spandickenbegrenzt

Best.-Nr.	Ø	B	ø	TZ/Z	€ (exkl.)	€ (inkl.)
501-04-007	100	50	30	1/2	175,00	208,25

## 7 WP-HW-Gehrungsverleimfräser 45°

**Anwendungsbereich:** · Verleimfräsarbeiten bei Massivholz  
**Eigenschaften:** · Präzisions-Fräswerkzeug · Hauptschneiden aus Hartmetall · rückschlagarm · spandickenbegrenzt

Best.-Nr.	Ø	B	B <sup>2</sup>	ø	ZT	SZ/Z	€ (exkl.)	€ (inkl.)
500-04-040	140	14-26	43	30	9	1/2	204,00	242,76

## 8 WP-HW-Abrund, Füge- und Fasemesserkopf

**Anwendungsbereich:** · Fügen und Abrunden/Fasen von Werkstückkanten in nur einem Arbeitsvorgang

**Eigenschaften:** · Präzisions-Fräswerkzeug · Hauptschneiden aus Hartmetall · rückschlagarm · spandickenbegrenzt

Best.-Nr.	Ø	ø	B	R / a	€ (exkl.)	€ (inkl.)
500-04-039	139	30	18-50	4/45°	458,00	545,02
<b>Erweiterter Einsatzbereich:</b>						
500-04-03911				2 Radienmesser oben	53,30	63,43
500-04-03912				2 Radienmesser unten	53,30	63,43
500-04-03921				2 Radienmesser oben	53,30	63,43
500-04-03922				2 Radienmesser unten	53,30	63,43
500-04-03931				2 Radienmesser oben	53,30	63,43
500-04-03932				2 Radienmesser unten	53,30	63,43
500-04-03941				2 Radienmesser oben	53,30	63,43
500-04-03942				2 Radienmesser unten	53,30	63,43
500-04-03951				2 Radienmesser oben	53,30	63,43
500-04-03952				2 Radienmesser unten	53,30	63,43

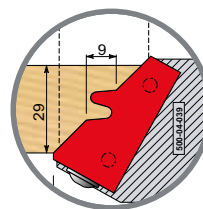

7 500-04-040

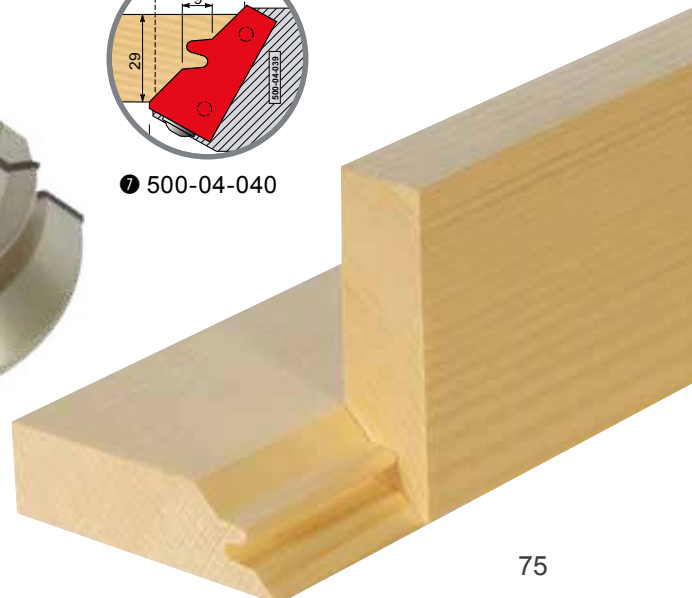

# Nutfräser, Verstell-Schlitzfräser

www.hammer.at

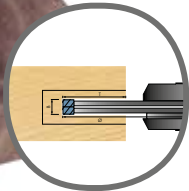

1 04.1.091

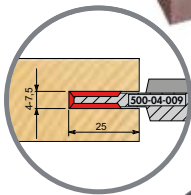

2 500-04-009

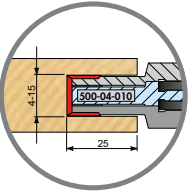

3 500-04-010



## 1 Verstellnutsche (Stahl)

**Anwendungsbereich:** Für besonders dünne Nuten, zweiteiliger Grundkörper mit Hartmetal bestückter Säge, einstellbar mittels Ringsatz von 1,5–3,0 mm. Hochwertiges Ergebnis durch spezielle Zahnform.

Best.-Nr.	Ø	B	ø	T	Z	€ (exkl.)	€ (exkl.)
04.1.091	160	1,5-3,0	30	23	8	205,00	243,95
<b>Erweiterter Einsatzbereich/Ersatzsäge für Verstellbereich:</b>							
04.1.0911		1,5–3,0 mm				57,50	68,43
04.1.0912		3,0–6,0 mm				60,60	72,11

## 2 WPL-HW-Verstellnuter (Stahl)

**Anwendungsbereich:** · Nuten von 4,0–7,5 mm (mittels Ringsatz)  
**Eigenschaften:** · Präzisions-Fräswerkzeug aus Stahl · Haupt- und Vorschneiden aus Hartmetall · rückschlagarm · spandickenbegrenzt

Best.-Nr.	Ø	B	ø	T	Z	€ (exkl.)	€ (inkl.)
500-04-009	140	4–7,5	30	25	4/4	215,00	255,85

## 3 WPL-HW-Erweiterungsfräser für 500-04-009 Stahl

**Anwendungsbereich:** · Nutbreiten bis 15 mm  
**Eigenschaften:** · Präzisions-Fräswerkzeug aus Stahl · Haupt- und Vorschneiden aus Hartmetall · rückschlagarm · spandickenbegrenzt

Best.-Nr.	Ø	B	ø	Z	€ (exkl.)	€ (inkl.)
500-04-010	140	7,5	30	2	115,00	136,85

## 4 WPL-HW-Verstell-Schlitzfräser (Stahl)

**Anwendungsbereich:** · Zapfen und Schlitzen · Verstellbereich 8–15 mm (mittels Ringsatz)  
**Eigenschaften:** · Präzisions-Fräswerkzeug aus Stahl · Haupt- und Vorschneiden aus Hartmetall rückschlagarm · spandickenbegrenzt

Best.-Nr.	Ø	B	ø	T	Z/V	€ (exkl.)	€ (inkl.)
500-04-014	250	8,0–15,0	30	80	4/4	378,00	449,82
04.2.200	200	8,0–15,0	30	67,5	4/4	373,00	443,87

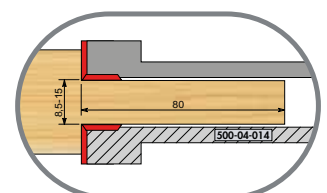
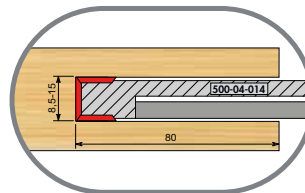

nur mit 04.3.036

4 500-04-014







## 5 Ringsatz für Verstell Schlitzfräser, mit 6 Nebenbohrungen (Silent-POWER®)

**Anwendungsbereich:** bestehend aus: 2x 0,1 mm, 2x 0,2 mm, 3x 1,0 mm, 1x 3,0 mm

**Eigenschaften:** Ringsatz für erweiterbare Zapfen- und Schlitzstärken

Best.-Nr.	∅	€ (exkl.)	€ (inkl.)
04.3.036	30	51,00	60,69

## 6 WP-HW-Multiradiusfräser

**Anwendungsbereich:** · R = 3/6, 4/8, 5/10 mm

**Eigenschaften:** · Bestückt mit HW-Wechsel-Hauptschneiden R 3 mm + R 6 mm, R 4 mm + R 8 mm, R 5 mm + R 10 mm · Präzisions-Fräswerkzeug · Hauptschneiden aus Hartmetall · Rückschlagarm · spandickenbegrenzt

Best.-Nr.	∅	B	∅	R	€ (exkl.)	€ (inkl.)
500-04-087	113	25	30	3/6	230,00	273,70
<b>Erweiterter Einsatzbereich:</b>						
500-04-0871	2 Radienmesser			3/6	61,60	73,30
500-04-0872	2 Radienmesser			4/8	61,60	73,30
500-04-0873	2 Radienmesser			5/10	61,60	73,30

## 7 WP/WPL-HW-Schalungsfräser

**Anwendungsbereich:** · Zur Herstellung verschiedener Nut- und Federprofile

**Eigenschaften:** · Präzisions-Fräswerkzeug · Haupt- und Vorschneiden aus Hartmetall · Holzstärke variabel von 22–25 mm · rückschlagarm · spandickenbegrenzt

Best.-Nr.	€ (exkl.)	€ (inkl.)
500-04-086	619,00	736,61

bestehend aus	∅	B	∅	Z/V	a
1 Falzfräser, WP-HW	123	20,2	30	2/4	–
2 Nutfräser, WPL-HW	138	4–7,5	30	4/4	–
3 Profilfräser, WP-HW	122	36,4	30	4/4	–
4 Profilfräser, WP-HW	138	20	30	2/2	30°

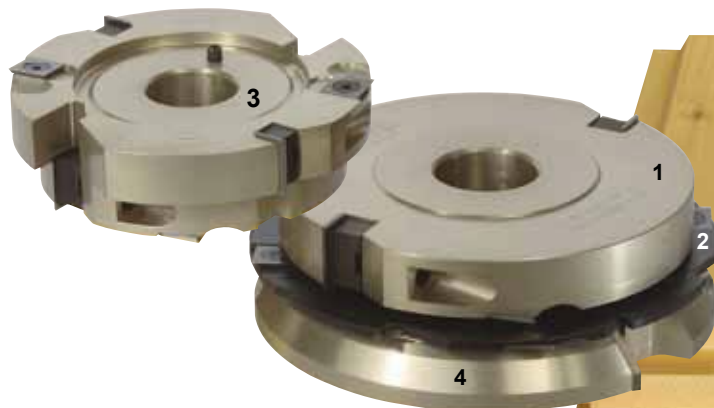

7 500-04-086



5 04.3.036

## 1 Werkzeug - 6 Profile

6 500-04-087



Tolles Kofferset!

## 1 Werkzeug – 3 Profile



Tolles Kofferset!

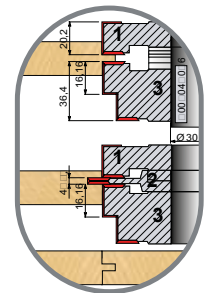
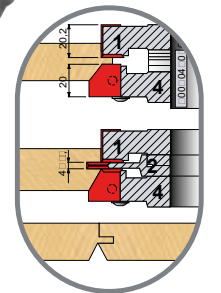
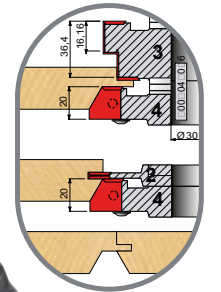
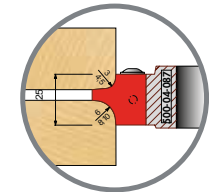

# Konterprofilfräser, Abplattfräser

www.hammer.at

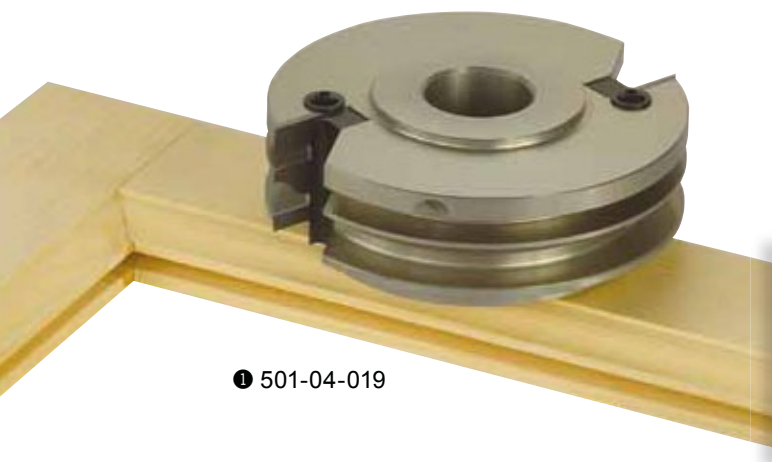

1 501-04-019



## Tolles KofferSET!



1 + 2 501-04-034 Set

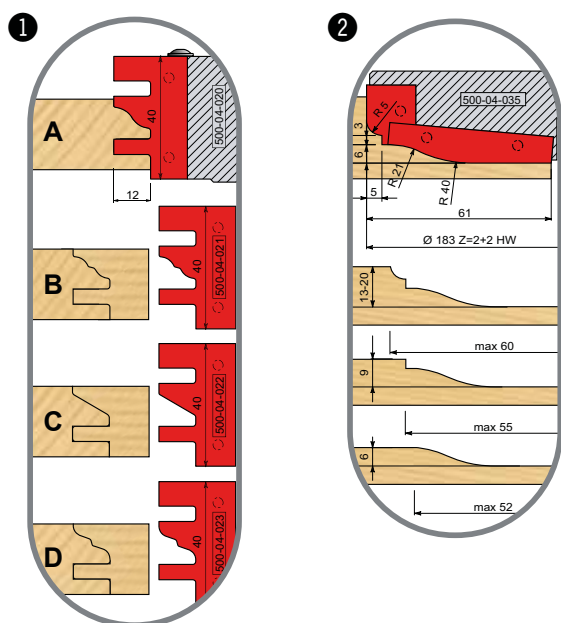

## 1 + 2 KofferSET

Best.-Nr.		€ (exkl.)	€ (inkl.)
501-04-034	Konterprofil- Abplattfräser-Set	425,00	505,75

### 1 WP-HW-Standard-Konterprofilfräser Profil A+B+C+D 1 Werkzeug - 4 mögliche Profile

**Anwendungsbereich:** · Zum Konterprofilieren von Massivholzrahmen jeder Art

**Eigenschaften:** · Bestückt mit: Profil A (500-04-020) · Präzisions-Fräswerkzeug · Hauptschneiden aus Hartmetall · Holzstärke variabel von 22–25 mm · 4 Profile einsetzbar · Rückschlagarm · spandickenbegrenzt

Best.-Nr.	Ø	B	ø	Z	€ (exkl.)	€ (inkl.)
501-04-019	120	40	30	2	171,00	203,49
<b>Erweiterter Einsatzbereich (Preis pro Paar):</b>						
500-04-020		Zusätzliches Profil A			97,40	115,91
500-04-021		Zusätzliches Profil B			97,20	115,67
500-04-022		Zusätzliches Profil C			97,20	115,67
500-04-023		Zusätzliches Profil D			97,20	115,67

### 2 WP-HW-Abplattfräser Profil-Werkzeug

**Abplatten von:** · Füllungen · Kassettenfüllungen · Dreh- und Schiebetürfüllungen · Profilieren von Werkstückkanten

**Eigenschaften:** · Hauptschneiden aus Hartmetall · mit Einwegprofilplatten · Rückschlagarm · spandickenbegrenzt · Achtung: Lässt sich nicht unter das Hammer-Frästischniveau versenken!

Best.-Nr.	Ø	B	ø	T/Z	R	€ (exkl.)	€ (inkl.)
500-04-035	183	26	30	60/4	–	299,00	355,81
<b>Zusatzmesser (Preis pro Paar):</b>							
500-04-0352		Zusätzliche Umfangschneiden			5	38,90	46,29
500-04-0351		Zusätzliche Hauptschneiden			21/40	66,10	78,66

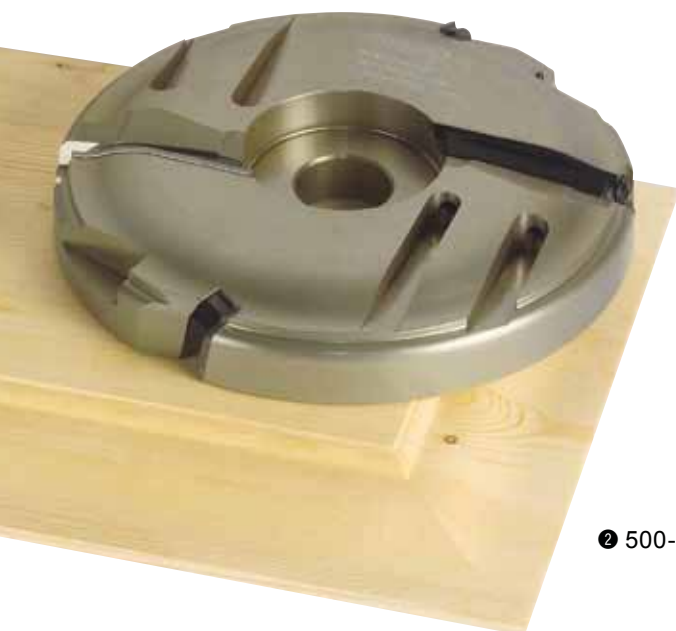

2 500-04-035

# Konterprofilfräser, Abplattfräser

## 3 WPL-HW-Abplattfräser

### 1 Werkzeug – 3 mögliche Profile

**Abplatten von:** · Füllungen · Kassettenfüllungen · Dreh- und Schiebetürfüllungen

**Eigenschaften:** · Bestückt mit: Profil A · Hauptschneiden aus Hartmetall · Rückschlagarm · spandickenbegrenzt

Best.-Nr.	Ø	B	ø	T	Z	€ (exkl.)	€ (inkl.)
501-04-031	160	12,6	30	50	2	156,00	185,64

**Erweiterter Einsatzbereich: Preis pro Paar**

501-04-031A	Zusätzliches Profil A					49,80	59,26
501-04-031B	Zusätzliches Profil B					49,80	59,26
501-04-031C	Zusätzliches Profil C					49,80	59,26

## 4 WP/WPL-HW-Türenkonter

### 1 Werkzeug - 5 mögliche Profile

**Anwendungsbereich:** · zum Konterprofilieren von Möbel- und Zimmertüren in Hart- und Weichholz

**Eigenschaften:** · Bestückt mit: Profil A1 + A2 (500-04-08511/500-04-08512) · Präzisions-Fräswerkzeug · Haupt- und Vorschneiden aus Hartmetall · Profilfräser können mit 4 weiteren Profilen nachgerüstet werden · Rückschlagarm · spandickenbegrenzt

Best.-Nr.	Ø	B	ø	€ (exkl.)	€ (inkl.)
500-04-085	132	37-48	30	627,00	746,13

**Erweiterter Einsatzbereich: Preis pro Paar**

500-04-08511	Zusätzliches Profil A1		75,70	90,08
500-04-08512	Zusätzliches Profil A2		75,70	90,08
500-04-08521	Zusätzliches Profil B1		77,70	92,46
500-04-08522	Zusätzliches Profil B2		77,70	92,46
500-04-08531	Zusätzliches Profil C1		75,70	90,08
500-04-08532	Zusätzliches Profil C2		75,70	90,08
500-04-08541	Zusätzliches Profil D1		75,70	90,08
500-04-08542	Zusätzliches Profil D2		75,70	90,08
500-04-08551	Zusätzliches Profil E1		75,70	90,08
500-04-08552	Zusätzliches Profil E2		75,70	90,08

## 5 Ringsatz für Konterprofil-Werkzeugsätze

**Anwendungsbereich:** · für die Änderung des Verstellbereiches bei den Konterprofilisätzen

**Abstufungen:** 1x 0,1 + 2x 0,2 + 2x 0,5 + 2x 1,0 + 1x 2,0 + 1x 5,0 mm

Best.-Nr.		€ (exkl.)	€ (inkl.)
501-04-030	Ringsatz für 500-04-085	38,90	46,29

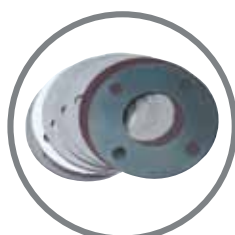

5 501-04-030



3 501-04-031

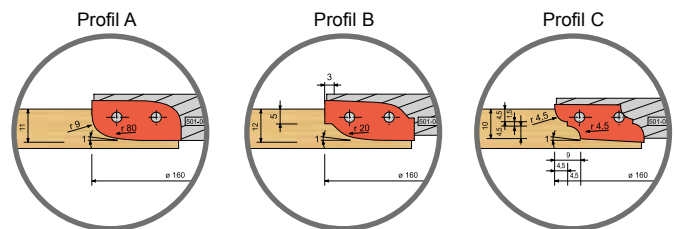

4 500-04-085

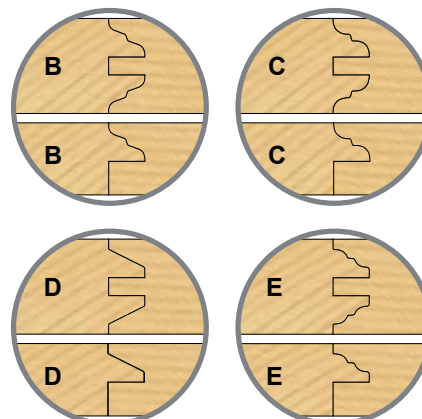
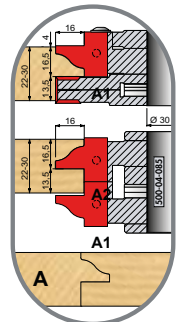
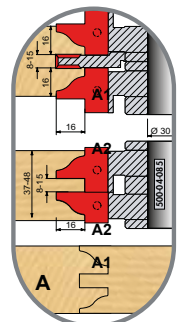
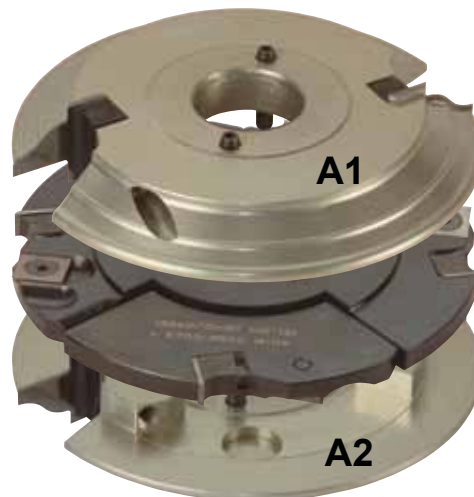



# Universalmesserköpfe

www.hammer.at



## Präzisions-Fräswerkzeug aus Stahl



1 501-04-012

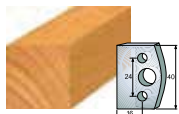

04.4.00016/04.A.00016



04.4.012/04.A.012



04.4.005/04.A.005



04.4.004/04.A.004

### 1 SET 40 mm Universal-Sicherheitsmesserkopf mit Falzmesser und 3 Profilmesser/Abweiser

Anwendungsbereich: · Profilieren von Massivholzkanten

Eigenschaften: · Fräswerkzeug aus Stahl ·

rückschlagarm · spandickenbegrenzt

· Universalmesserkopf mit Falzmesser

· Ideal! Ein Werkzeug – 100 verschiedene Profil-Möglichkeiten!

· 3 verschiedene Profilmesser und Abweiser

Best.-Nr.	Ø1	Ø2	B	ø	€ (exkl.)	€ (inkl.)
501-04-012	93	100	40	30	156,00	185,64

## 17teiliger Fräsersatz komplett in Schutzverpackung



### 2 Kassettensatz: 40/50 mm

#### Universal-Sicherheitsmesserkopf mit Falzmesser und 12 Profilmesser/Abweiser

Eigenschaften: · Fräswerkzeug aus Stahl ·

Oberfläche brüniert · Zum Profilieren von

Massivholzkanten bei geringsten Werkzeugkosten ·

Vorbereitet für alle Profilmesser mit 40/50 mm Breite

12 verschiedene Profilmesser und Abweiser · 04.4.501/04.A.501,

04.4.503/04.A.503, 04.4.506/04.A.506, 04.4.514/04.A.514,

04.4.520/04.A.520, 04.4.522/04.A.522, 04.4.523/04.A.523,

04.4.524/04.A.524, 04.4.543/04.A.543, 04.4.546/04.A.546,

04.4.576/04.A.576, 04.4.579/04.A.579

Best.-Nr.	Ø1	Ø2	B	ø	€ (exkl.)	€ (inkl.)
04.0.073	114	155	40/50	30	493,00	586,67

2 04.0.073





# Profilmesser für Universalmesserköpfe

## ③ Universal-Sicherheitsmesserkopf mit Falzmesser

- Eigenschaften:**
- Fräswerkzeug aus Stahl
  - Oberfläche brüniert
  - Zum Profilieren von Massivholzkanten bei geringsten Werkzeugkosten
  - Universal-Sicherheitsmesserkopf mit Falzmesser
  - Vorbereitet für alle Profilmesser mit 40/50 mm Breite

Best.-Nr.	Ø <sup>1</sup>	Ø <sup>2</sup>	B	ø	P/A	€ (exkl.)	€ (inkl.)
04.2.057	114	155	40/50	30	1/1	121,00	143,99



③ 04.2.057

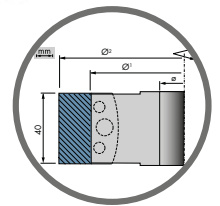

## Profilmesser für Universal-Sicherheitsmesserköpfe 40 mm

Best.-Nr.		€ (exkl.)	€ (inkl.)
Profilmesser (P)	2 Stück	10,50	12,50
Abweiser (A)	2 Stück	8,20	9,76

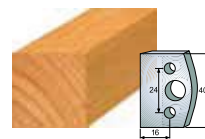

P 04.4.00016  
A 04.A.00016

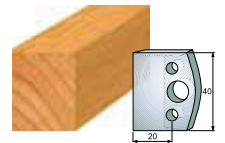

P 04.4.00020  
A 04.A.00020



P 04.4.00024  
A 04.A.00024



P 04.4.001  
A 04.A.001

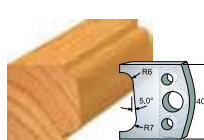

P 04.4.002  
A 04.A.002



P 04.4.003  
A 04.A.003

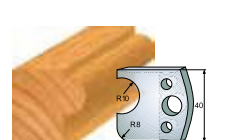

P 04.4.004  
A 04.A.004



P 04.4.005  
A 04.A.005

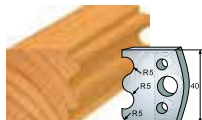

P 04.4.006  
A 04.A.006

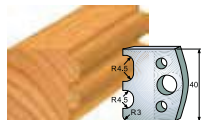

P 04.4.007  
A 04.A.007



P 04.4.008  
A 04.A.008

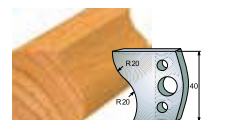

P 04.4.009  
A 04.A.009



P 04.4.010  
A 04.A.010



P 04.4.011  
A 04.A.011



P 04.4.012  
A 04.A.012



P 04.4.013  
A 04.A.013

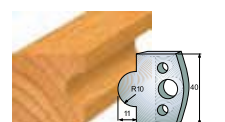

P 04.4.014  
A 04.A.014

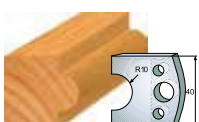

P 04.4.015  
A 04.A.015

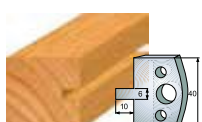

P 04.4.016  
A 04.A.016

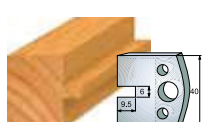

P 04.4.017  
A 04.A.017



P 04.4.018  
A 04.A.018

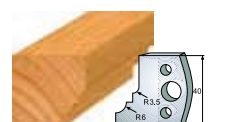

P 04.4.019  
A 04.A.019

# Profilmesser für Universalmesserköpfe

www.hammer.at

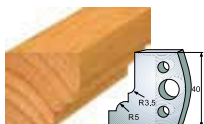

**P 04.4.020**  
**A 04.A.020**



**P 04.4.021**  
**A 04.A.021**



**P 04.4.022**  
**A 04.A.022**

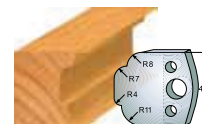

**P 04.4.023**  
**A 04.A.023**

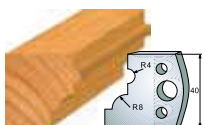

**P 04.4.024**  
**A 04.A.024**

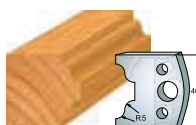

**P 04.4.025**  
**A 04.A.025**

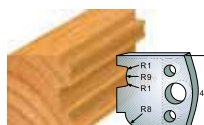

**P 04.4.026**  
**A 04.A.026**



**P 04.4.027**  
**A 04.A.027**



**P 04.4.028**  
**A 04.A.028**



**P 04.4.029**  
**A 04.A.029**

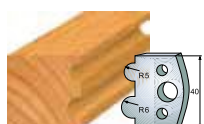

**P 04.4.030**  
**A 04.A.030**

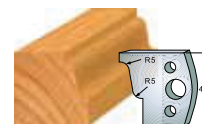

**P 04.4.031**  
**A 04.A.031**

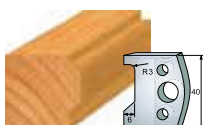

**P 04.4.032**  
**A 04.A.032**

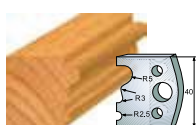

**P 04.4.033**  
**A 04.A.033**



**P 04.4.034**  
**A 04.A.034**



**P 04.4.035**  
**A 04.A.035**

Best.-Nr.		€ (exkl.)	€ (inkl.)
Profilmesser (P)	2 Stück	10,50	12,50
Abweiser (A)	2 Stück	8,20	9,76

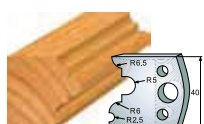

**P 04.4.036**  
**A 04.A.036**

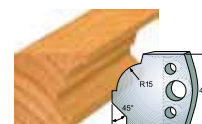

**P 04.4.037**  
**A 04.A.037**

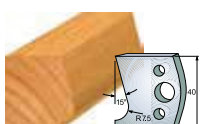

**P 04.4.038**  
**A 04.A.038**



**P 04.4.039**  
**A 04.A.039**



**P 04.4.040**  
**A 04.A.040**



**P 04.4.041**  
**A 04.A.041**

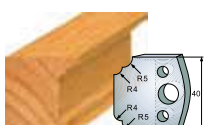

**P 04.4.042**  
**A 04.A.042**

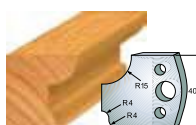

**P 04.4.043**  
**A 04.A.043**

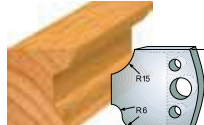

**P 04.4.044**  
**A 04.A.044**



**P 04.4.045**  
**A 04.A.045**



**P 04.4.046**  
**A 04.A.046**

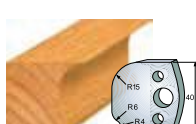

**P 04.4.047**  
**A 04.A.047**

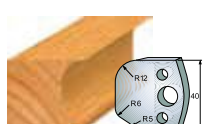

**P 04.4.048**  
**A 04.A.048**



**P 04.4.049**  
**A 04.A.049**



# Profilmesser für Universalmesserköpfe

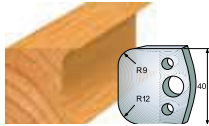

**P 04.4.050**  
**A 04.A.050**

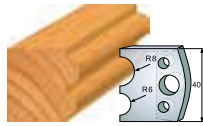

**P 04.4.051**  
**A 04.A.051**

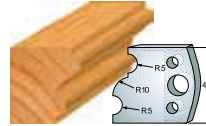

**P 04.4.052**  
**A 04.A.052**

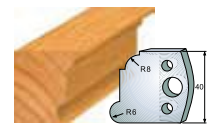

**P 04.4.053**  
**A 04.A.053**

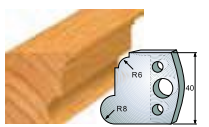

**P 04.4.054**  
**A 04.A.054**

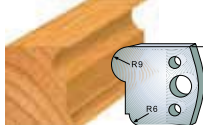

**P 04.4.055**  
**A 04.A.055**

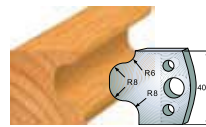

**P 04.4.056**  
**A 04.A.056**

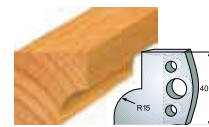

**P 04.4.057**  
**A 04.A.057**

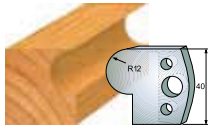

**P 04.4.058**  
**A 04.A.058**

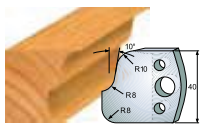

**P 04.4.059**  
**A 04.A.059**

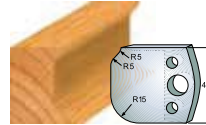

**P 04.4.060**  
**A 04.A.060**

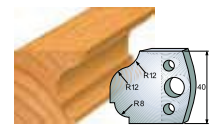

**P 04.4.061**  
**A 04.A.061**

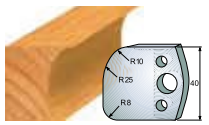

**P 04.4.062**  
**A 04.A.062**

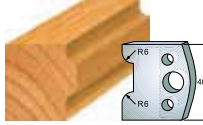

**P 04.4.063**  
**A 04.A.063**

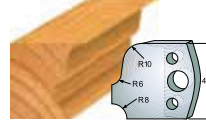

**P 04.4.064**  
**A 04.A.064**

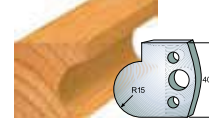

**P 04.4.065**  
**A 04.A.065**

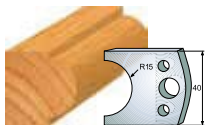

**P 04.4.066**  
**A 04.A.066**

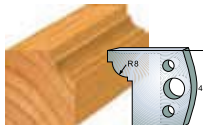

**P 04.4.067**  
**A 04.A.067**

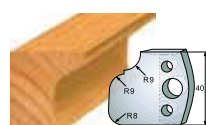

**P 04.4.068**  
**A 04.A.068**

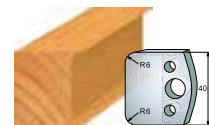

**P 04.4.069**  
**A 04.A.069**

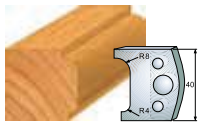

**P 04.4.070**  
**A 04.A.070**

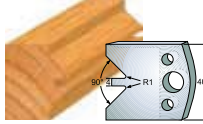

**P 04.4.071**  
**A 04.A.071**

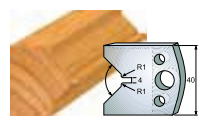

**P 04.4.072**  
**A 04.A.072**

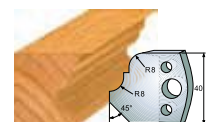

**P 04.4.073**  
**A 04.A.073**

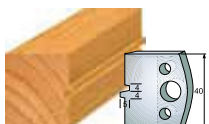

**P 04.4.074**  
**A 04.A.074**



**P 04.4.075**  
**A 04.A.075**

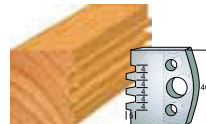

**P 04.4.076**  
**A 04.A.076**



**P 04.4.077**  
**A 04.A.077**

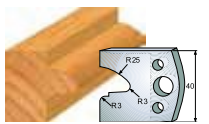

**P 04.4.078**  
**A 04.A.078**

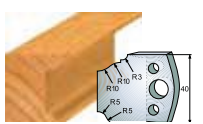

**P 04.4.079**  
**A 04.A.079**

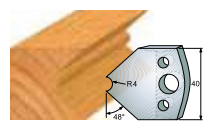

**P 04.4.080**  
**A 04.A.080**

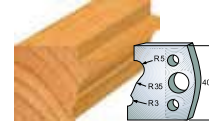

**P 04.4.081**  
**A 04.A.081**

# Profilmesser für Universalmesserköpfe

www.hammer.at

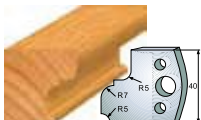

P 04.4.082  
A 04.A.082

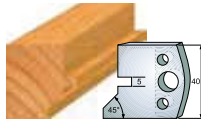

P 04.4.083  
A 04.A.083

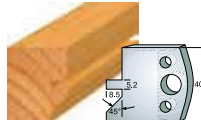

P 04.4.084  
A 04.A.084

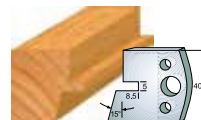

P 04.4.085  
A 04.A.085

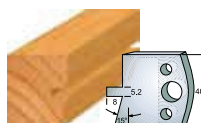

P 04.4.086  
A 04.A.086



P 04.4.087  
A 04.A.087

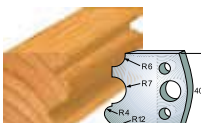

P 04.4.088  
A 04.A.088



P 04.4.089  
A 04.A.089

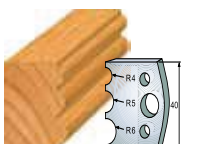

P 04.4.090  
A 04.A.090

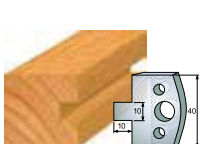

P 04.4.091  
A 04.A.091



P 04.4.092  
A 04.A.092



P 04.4.093  
A 04.A.093

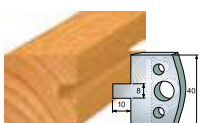

P 04.4.094  
A 04.A.094

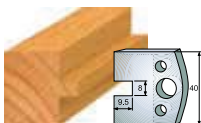

P 04.4.095  
A 04.A.095

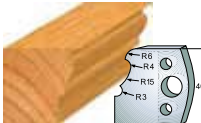

P 04.4.101  
A 04.A.101

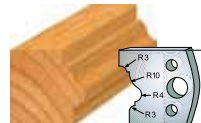

P 04.4.102  
A 04.A.102

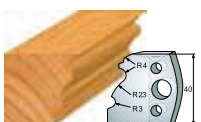

P 04.4.103  
A 04.A.103

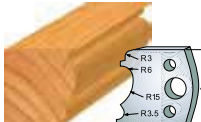

P 04.4.104  
A 04.A.104



P 04.4.105  
A 04.A.105

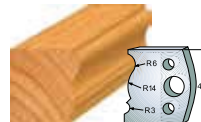

P 04.4.106  
A 04.A.106

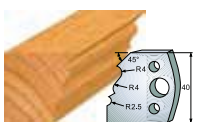

P 04.4.107  
A 04.A.107

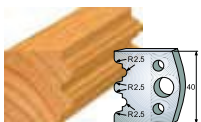

P 04.4.108  
A 04.A.108



P 04.4.109  
A 04.A.109



P 04.4.110  
A 04.A.110

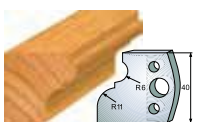

P 04.4.111  
A 04.A.111

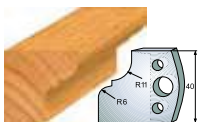

P 04.4.112  
A 04.A.112

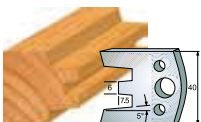

P 04.4.113  
A 04.A.113



P 04.4.114  
A 04.A.114

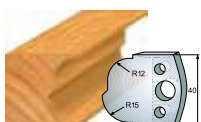

P 04.4.115  
A 04.A.115



P 04.4.116  
A 04.A.116

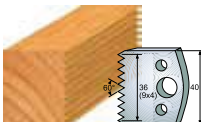

P 04.4.117  
A 04.A.117



P 04.4.118  
A 04.A.118

# Profilmesser für Universalmesserköpfe

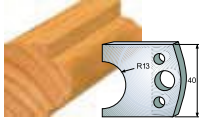

P 04.4.119  
A 04.A.119

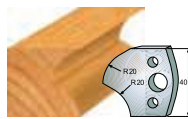

P 04.4.120  
A 04.A.120

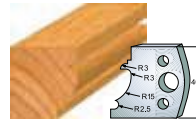

P 04.4.121  
A 04.A.121



P 04.4.122  
A 04.A.122

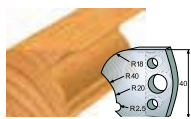

P 04.4.123  
A 04.A.123

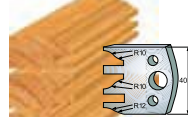

P 04.4.124  
A 04.A.124



P 04.4.125  
A 04.A.125

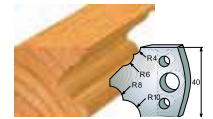

P 04.4.126  
A 04.A.126

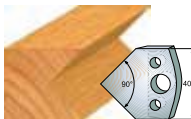

P 04.4.127  
A 04.A.127

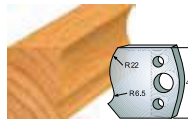

P 04.4.128  
A 04.A.128



P 04.4.129  
A 04.A.129

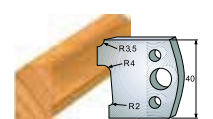

P 04.4.130  
A 04.A.130

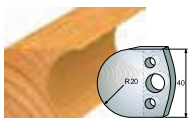

P 04.4.131  
A 04.A.131



P 04.4.132  
A 04.A.132

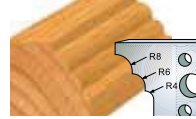

P 04.4.133  
A 04.A.133

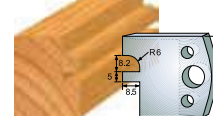

P 04.4.134  
A 04.A.134

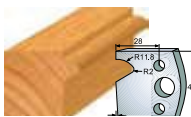

P 04.4.135  
A 04.A.135

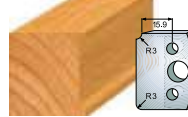

P 04.4.170  
A 04.A.170

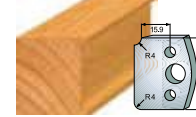

P 04.4.171  
A 04.A.171

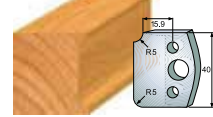

P 04.4.172  
A 04.A.172

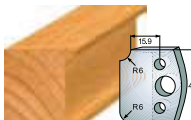

P 04.4.173  
A 04.A.173

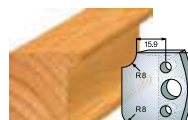

P 04.4.174  
A 04.A.174

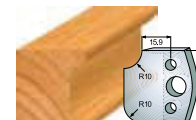

P 04.4.175  
A 04.A.175

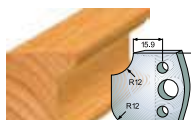

P 04.4.176  
A 04.A.176

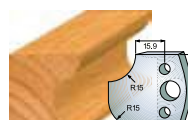

P 04.4.177  
A 04.A.177

## Abblattprofilmesser

Best.-Nr.		€ (exkl.)	€ (inkl.)
Profilmesser (P)	2 Stück	10,50	12,50
Abweiser (A)	2 Stück	8,20	9,76

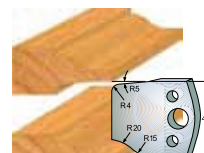

P 04.4.210  
A 04.A.210



# Profilmesser für Universalmesserköpfe

www.hammer.at

## Konterprofilmesser

Best.-Nr.		€ (exkl.)	€ (inkl.)
Profilmesser (P)	2 Stück	10,50	12,50
Abweiser (A)	2 Stück	8,20	9,76

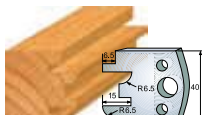

P 04.4.201  
A 04.A.201

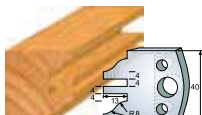

P 04.4.202  
A 04.A.202

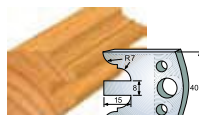

P 04.4.203  
A 04.A.203



P 04.4.204  
A 04.A.204

## Profilmesser für Universal Sicherheitsmesserköpfe 50 mm

Best.-Nr.		€ (exkl.)	€ (inkl.)
Profilmesser (P)	2 Stück	18,00	21,42
Abweiser (A)	2 Stück	17,00	20,23

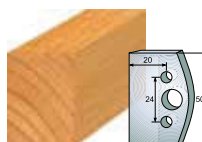

P 04.4.500  
A 04.A.500

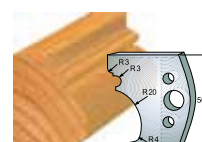

P 04.4.501  
A 04.A.501



P 04.4.502  
A 04.A.502

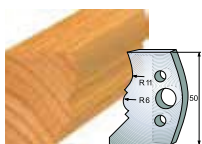

P 04.4.503  
A 04.A.503

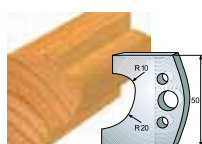

P 04.4.504  
A 04.A.504

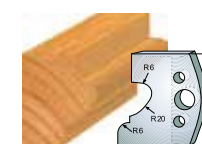

P 04.4.505  
A 04.A.505

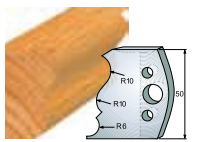

P 04.4.506  
A 04.A.506

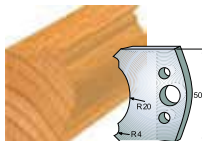

P 04.4.507  
A 04.A.507

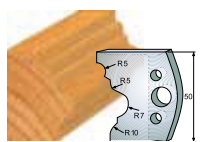

P 04.4.508  
A 04.A.508

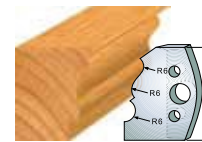

P 04.4.509  
A 04.A.509

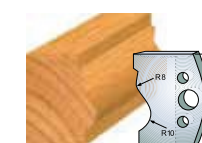

P 04.4.510  
A 04.A.510

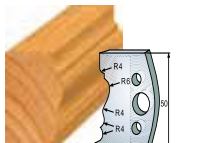

P 04.4.511  
A 04.A.511

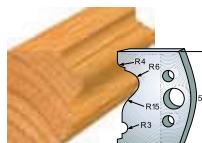

P 04.4.512  
A 04.A.512



P 04.4.513  
A 04.A.513

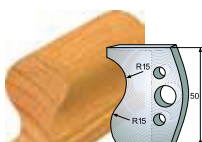

P 04.4.514  
A 04.A.514



P 04.4.515  
A 04.A.515

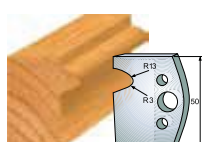

P 04.4.516  
A 04.A.516

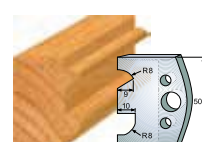

P 04.4.517  
A 04.A.517



P 04.4.518  
A 04.A.518

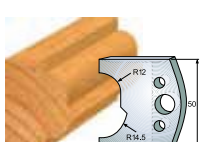

P 04.4.519  
A 04.A.519

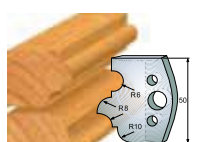

P 04.4.520  
A 04.A.520

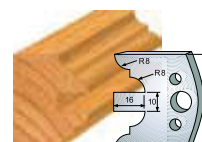

P 04.4.522  
A 04.A.522

# Profilmesser für Universalmesserköpfe

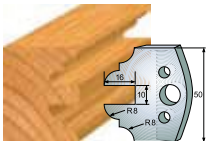

P 04.4.523  
A 04.A.523

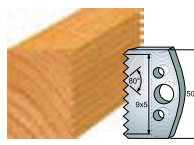

P 04.4.524  
A 04.A.524

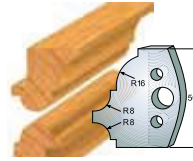

P 04.4.541  
A 04.A.541

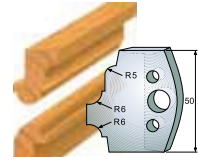

P 04.4.542  
A 04.A.542

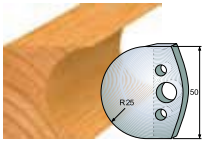

P 04.4.543  
A 04.A.543

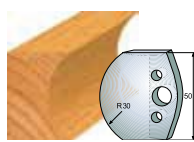

P 04.4.544  
A 04.A.544

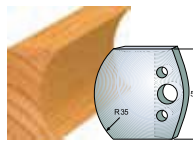

P 04.4.545  
A 04.A.545

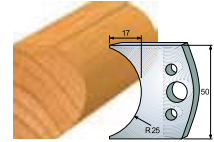

P 04.4.546  
A 04.A.546

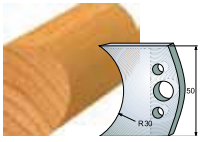

P 04.4.547  
A 04.A.547

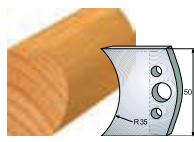

P 04.4.548  
A 04.A.548

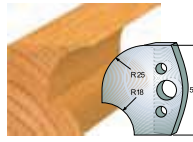

P 04.4.549  
A 04.A.549

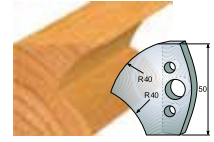

P 04.4.550  
A 04.A.550

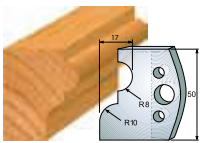

P 04.4.551  
A 04.A.551

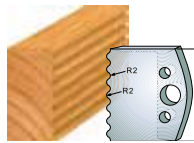

P 04.4.552  
A 04.A.552

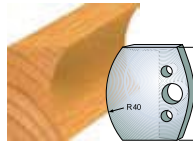

P 04.4.553  
A 04.A.553

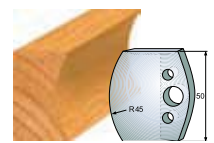

P 04.4.554  
A 04.A.554

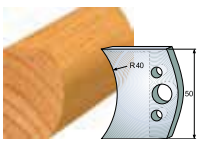

P 04.4.555  
A 04.A.555

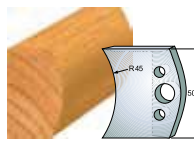

P 04.4.556  
A 04.A.556

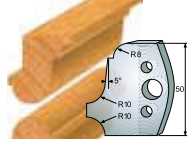

P 04.4.557  
A 04.A.557

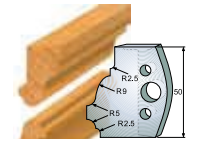

P 04.4.558  
A 04.A.558

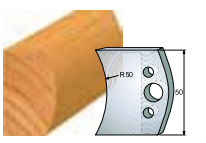

P 04.4.559  
A 04.A.559

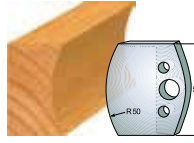

P 04.4.560  
A 04.A.560

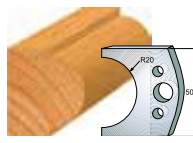

P 04.4.561  
A 04.A.561

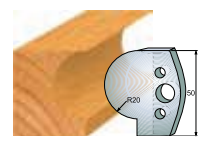

P 04.4.562  
A 04.A.562

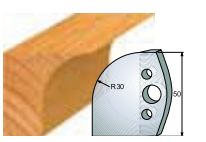

P 04.4.563  
A 04.A.563

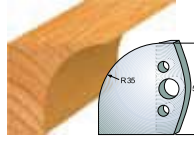

P 04.4.564  
A 04.A.564

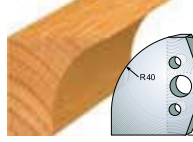

P 04.4.565  
A 04.A.565

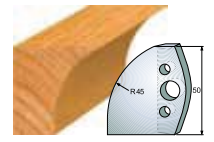

P 04.4.566  
A 04.A.566

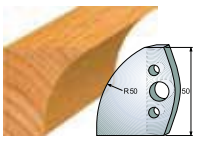

P 04.4.567  
A 04.A.567

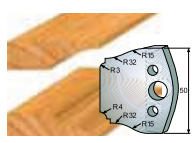

P 04.4.568  
A 04.A.568

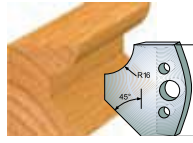

P 04.4.569  
A 04.A.569

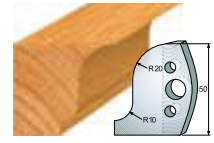

P 04.4.570  
A 04.A.570

# Profilmesser für Universalmesserköpfe

www.hammer.at

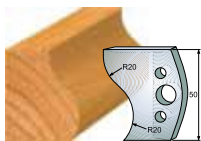

P 04.4.571  
A 04.A.571

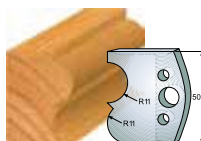

P 04.4.572  
A 04.A.572



P 04.4.573  
A 04.A.573

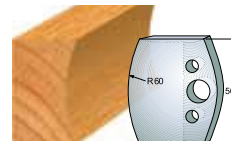

P 04.4.574  
A 04.A.574

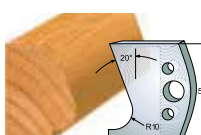

P 04.4.575  
A 04.A.575

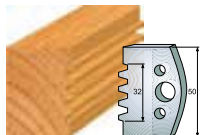

P 04.4.576  
A 04.A.576

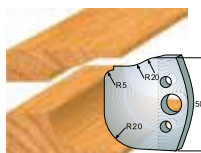

P 04.4.577  
A 04.A.577

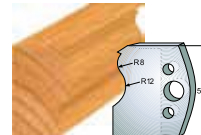

P 04.4.578  
A 04.A.578

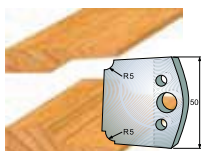

P 04.4.579  
A 04.A.579

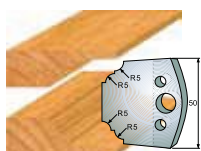

P 04.4.580  
A 04.A.580



## 1 Silent-POWER® Werkzeug StarterSET

SET bestehend aus:

- ▶ Universal-Sägeblatt, WZ,  $\varnothing = 315$  mm, B = 3,2/2,2 mm,  $\varnothing = 30$  mm, Z 48 (03.13.31548)
- ▶ WPL-HW-Hochleistungsfalzkopf,  $\varnothing 100$  mm, Schneidbreite 50 mm,  $\varnothing 30$  mm, Frästiefe 23, Z 2, V 4 (500-04-001)
- ▶ Anlaufringe,  $\varnothing 100$  mm (04.2.109)
- ▶ Kugellagerleerlaufing für Frässpindeldurchmesser 30 mm (04.0.101)
- ▶ Anlaufsicherungsring für Frässpindeldurchmesser 30 mm (04.0.102)
- ▶ Universal-Sicherheitsmesserkopf,  $\varnothing^1 93$  mm,  $\varnothing^2 100$  mm, B 40 mm,  $\varnothing 30$  mm (04.0.057)
- ▶ Profilmesser BG-konform (04.4.074)
- ▶ Abweiser (04.A.074)
- ▶ Profilmesser BG-konform (04.4.019)
- ▶ Abweiser (04.A.019)
- ▶ HW-Verstellnutter,  $\varnothing 160$  mm, Nuttiefe 35 mm,  $\varnothing 30$  mm, Z 4/4, Verstellbereich 4–7,5 mm (04.2.099)
- ▶ Felder Rollmeter 5 m lang (12.1.313)
- ▶ Drehscheibe für die optimale Schnittgeschwindigkeit (12.1.315)

Best.-Nr.	L x B x H	kg	€ (exkl.)	€ (inkl.)
400-107	500 x 425 x 140	8,5	586,00	697,34



# Frässpindeln und Erweiterungsringe

## 1 FISCH® Oberfräser-Kassette

Umfangreich mit allen üblichen Fräserprofilen ausgestattet · Übersichtlich und praktisch präsentiert · Der robuste Alukoffer schützt die Fräser und das integrierte Sichtfenster garantiert einen guten Überblick · Kassette 50-teilig · Schaftdurchmesser: 8 mm

**Inhalt:** HW-Abrundfräser mit Anlauflager · (1/4", 3/8", 1/2") · Bündigfräser mit Anlauflager · (2x 3/8", 2x 1/2", 3/4") · Falzfräser (1/4", 5/16", 3/8", 1/2") · Fasenfräser (3/8", 1/2", 5/8", 3/4") · Gratfräser (1/2", 9/16", 1/4") · Halbhohlkehlfäser (3/8", 1/2") · HW-Hohlkehlenfräser mit Anlauflager · (1/4", 3/8", 1/2") · Profilfräser (5x 3/16", 7/32", · 3x 1/4", 9/32", 5/16", 1/8", 5/32) · Viertelstabfräser (1/4") · Nutfräser (3/16", 1/4", 5/16", 3/8", 1/2", 5/8", 3/4")

Best.-Nr.		€ (exkl.)	€ (inkl.)
FI-973CT50A	Kassette 50-teilig	128,00	152,32

## 2 Frässpindeln

Passend für: Hammer® Maschinen mit MF-Frässpindel-Wechselsystem, Drehzahl 3000/6000/8000/10.000 U/min

Best.-Nr.	Ø	Max. Einspannhöhe	€ (exkl.)	€ (inkl.)
503-116	30	100	153,00	182,07
503-117	32	100	205,00	243,95
503-118	35	100	205,00	243,95
503-119	1/4"	100	205,00	243,95
503-121	50	100	226,00	268,94

## 3 Hammer® Schafffräterspindel mit Spannzangenaufnahme ER 20

Passend für: Hammer® Maschinen mit MF-Frässpindel-Wechselsystem, Drehzahl 3000/6000/8000/10.000 U/min

Best.-Nr.		€ (exkl.)	€ (inkl.)
503-120		205,00	243,95

## 4 Präzisionsspannzangen

Für Schafffräterspindeln

Best.-Nr.	Ø	€ (exkl.)	€ (inkl.)
500-04-066	6	24,95	29,69
500-04-067	6,35 (1/4")	24,95	29,69
500-04-068	8	24,95	29,69
500-04-071	9,53 (3/8")	24,95	29,69
500-04-072	10	24,95	29,69
500-04-073	11	24,95	29,69
500-04-074	12	24,95	29,69
500-04-075	12,70 (1/2")	24,95	29,69

## 5 Klemmhut

Vergrößert die Einspannhöhe der Frässpindel auf 120 mm

Best.-Nr.		€ (exkl.)	€ (inkl.)
500-136		36,00	42,84



1 FI-973CT50A

2 503-116  
503-117  
503-118  
503-119  
503-121

3 503-120



4 500-04-066 – 075



5 500-136

# Anlaufringe und Ersatzschneiden

www.hammer.at



## 1 AnlaufringSET

Für Anlauf-, Schablonen- und Bogenfräsarbeiten

Best.-Nr.	Ø	Ø	€ (exkl.)	€ (inkl.)
04.1.015	85, 100, 110, 125	30	79,80	94,96

## Zusätzliche Anlaufringe:

Best.-Nr.	Ø	Ø	€ (exkl.)	€ (inkl.)
04.2.103	70	30, 40 mm, 1 1/4"	15,80	18,80
04.2.104	75	30, 40 mm, 1 1/4"	15,80	18,80
04.2.105	80	30, 40 mm, 1 1/4"	16,20	19,28
04.2.106	85	30, 40 mm, 1 1/4"	16,20	19,28
04.2.107	90	30, 40 mm, 1 1/4"	16,40	19,52
04.2.108	95	30, 40 mm, 1 1/4"	17,70	21,06
04.2.109	100	30, 40 mm, 1 1/4"	17,70	21,06
04.2.209	105	30, 40 mm, 1 1/4"	18,10	21,54
04.2.110	110	30, 40 mm, 1 1/4"	18,10	21,54
04.2.210	115	30, 40 mm, 1 1/4"	19,20	22,85
04.2.111	120	30, 40 mm, 1 1/4"	19,20	22,85
04.2.211	125	30, 40 mm, 1 1/4"	19,40	23,09
04.2.112	130	30, 40 mm, 1 1/4"	19,10	22,73
04.2.212	135	30, 40 mm, 1 1/4"	22,50	26,78
04.2.113	140	30, 40 mm, 1 1/4"	22,50	26,78
04.2.213	145	30, 40 mm, 1 1/4"	23,30	27,73
04.2.114	150	30, 40 mm, 1 1/4"	24,10	28,68

## 2 Kurvenlineal

Schablone zum Kurven- und Bogenfräsen aus hochelastischem Kunststoff. Zum Anschrauben werden einfach handelsübliche Senkschrauben, (4x 30), verwendet. Fräsen Sie schnell, präzise und sauber individuelle Kurven, Bögen und Sonderformen! Besteht aus einem hochelastischen Kunststoff, der zäh und flexibel zugleich ist.

Best.-Nr.	L	€ (exkl.)	€ (inkl.)
400-12-002	1000	75,20	89,49
400-12-0022	2000	150,00	178,50

## HW-Ersatzschneiden

Best.-Nr.	Stück	Bezeichnung	€ (exkl.)	€ (inkl.)
Für 500-03-019				
04.0.190	2	Hauptschneiden	14,10	16,78
04.0.003	10	Vorschneiden	33,40	39,75
Für 500-03-020				
04.1.029	2	Hauptschneiden	14,90	17,73
04.0.003	10	Vorschneiden	33,40	39,75
Für 500-04-001				
04.0.119	10	Hauptschneiden	44,40	52,84
04.0.003	10	Vorschneiden	33,40	39,75
Für 500-04-002				
04.0.119	10	Hauptschneiden	44,40	52,84
04.0.003	10	Vorschneiden	33,40	39,75
Für 500-04-003				
04.0.003	10	Hauptschneiden	33,40	39,75
Für 500-04-080				
04.0.003	10	Hauptschneiden	33,40	39,75
Für 501-04-005				
04.0.119	10	Hauptschneiden	44,40	52,84

Best.-Nr.	Stück	Bezeichnung	€ (exkl.)	€ (inkl.)
Für 501-04-007				
501-04-0071	2	Hauptschneiden	66,60	79,25

Für 500-04-040				
500-04-0401	2	Hauptschneiden	75,60	89,96

Für 500-04-039				
04.0.119	10	Hauptschneiden	44,40	52,84
500-04-03912	2	Radienmesser unten 2 mm	53,30	63,43
500-04-03921	2	Radienmesser oben 3 mm	53,30	63,43
500-04-03922	2	Radienmesser unten 3 mm	53,30	63,43
500-04-03931	2	Radienmesser oben 4 mm	53,30	63,43
500-04-03932	2	Radienmesser unten 4 mm	53,30	63,43
500-04-03941	2	Radienmesser oben 5 mm	53,30	63,43
500-04-03942	2	Radienmesser unten 5 mm	53,30	63,43
500-04-03951	2	Radienmesser oben 6 mm	53,30	63,43
500-04-03952	2	Radienmesser unten 6 mm	53,30	63,43

## HW-Ersatzschneiden

Best.-Nr.	Stück	Bezeichnung	€ (exkl.)	€ (inkl.)
Für 500-04-009				
04.0.192	8	Hauptschneiden	72,30	86,04
04.1.003	10	Vorschneiden	39,90	47,48
Für 500-04-010				
04.0.190	2	Hauptschneiden	14,10	16,78
Für 500-04-014				
04.0.190	2	Hauptschneiden	14,10	16,78
04.0.003	10	Vorschneiden	33,40	39,75
Für 04.2.200				
04.0.190	2	Hauptschneiden	14,10	16,78
04.0.003	10	Vorschneiden	33,40	39,75
Für 500-04-087				
500-04-0871	2	Radienmesser 3 + 6 mm	61,60	73,30
500-04-0872	2	Radienmesser 4 + 8 mm	61,60	73,30
500-04-0873	2	Radienmesser 5 + 10 mm	61,60	73,30
Für 500-04-086 (Fräser 1)				
04.0.161	10	Hauptschneiden	31,20	37,13
04.0.003	10	Vorschneiden	33,40	39,75
Für 500-04-086 (Fräser 2) Nutfräser				
04.0.192	8	Hauptschneiden	72,30	86,04
04.1.003	10	Vorschneiden	39,90	47,48
Für 500-04-086 (Fräser 3)				
04.0.161	10	Hauptschneiden	31,20	37,13
04.0.003	10	Vorschneiden	33,40	39,75
Für 500-04-086 (Fräser 4)				
500-04-0861	2	Fasemesser 30°	49,90	59,38
500-04-0864	2	Fasemesser 45°	49,90	59,38
04.0.003	10	Vorschneiden	33,40	39,75
Für 500-04-086 (Fräser 5)				
500-04-0862	2	Radienmesser 4 mm	49,90	59,38
04.0.003	10	Vorschneiden	33,40	39,75
Für 501-04-019				
500-04-020	2	Profilmesser A	97,40	115,91
500-04-021	2	Profilmesser B	97,20	115,67
500-04-022	2	Profilmesser C	97,20	115,67
500-04-023	2	Profilmesser D	97,20	115,67
Für 500-04-035				
500-04-0352	2	Hauptschneiden	38,90	46,29
500-04-0351	2	Umfangschneiden	66,10	78,66
Für 501-04-031				
501-04-031A	2	Profilmesser A	49,80	59,26
501-04-031B	2	Profilmesser B	49,80	59,26
501-04-031C	2	Profilmesser C	49,80	59,26

Best.-Nr.	Stück	Bezeichnung	€ (exkl.)	€ (inkl.)
Für 500-04-085 (Fräser 1)				
500-04-08511	2	Profilmesser A	75,70	90,08
500-04-08521	2	Profilmesser B	77,70	92,46
500-04-08531	2	Profilmesser C	75,70	90,08
500-04-08541	2	Profilmesser D	75,70	90,08
500-04-08551	2	Profilmesser E	75,70	90,08
Für 500-04-085 (Fräser 2)				
500-04-08512	2	Profilmesser A	75,70	90,08
500-04-08522	2	Profilmesser B	77,70	92,46
500-04-08532	2	Profilmesser C	75,70	90,08
500-04-08542	2	Profilmesser D	75,70	90,08
500-04-08552	2	Profilmesser E	75,70	90,08
Für 500-04-085 (Fräser 3) Nutfräser				
04.0.190	2	Hauptschneiden	14,10	16,78
04.0.003	10	Vorschneiden	33,40	39,75



Best.-Nr.	Stück	Bezeichnung	€ (exkl.)	€ (inkl.)
Für 500-04-031				
500-04-032	2	Profilmesser A	69,30	82,47
500-04-033	2	Profilmesser B	69,20	82,35
Für 501-04-008				
501-04-0081	2	Hauptschneiden	74,70	88,89
Für 500-04-038				
500-04-0381	2	Hauptschneide „oben“	80,00	95,20
500-04-0382	2	Hauptschneide „unten“	80,00	95,20
Für 500-04-007				
500-04-008	2	Hauptschneiden	73,30	87,23
Für 500-04-017				
500-04-018	2	Hauptschneiden	96,60	114,95
Für 500-04-024				
500-04-026	2	Profilmesser A	73,30	87,23
500-04-028	2	Profilmesser B	73,30	87,23
Für 500-04-025				
500-04-027	2	Profilmesser A	73,30	87,23
500-04-029	2	Profilmesser B	73,30	87,23
Für 500-04-005				
04.1.197	10	Hauptschneiden	44,90	53,43



# Hobelmesser

www.hammer.at



① 500-07-001  
500-07-002  
500-07-005



② 500-07-010  
500-07-001  
500-07-004



③ 500-07-006  
500-07-007  
500-07-008

④ 07.4.226  
07.4.231  
07.4.241



⑤ 12.0.321



## ① Hammer-Hobelmesser Kobalt-HS

Passend für: 3-Messer-Automatikhobelwelle

Best.-Nr.	für	Stk.	L	Q	€ (exkl.)	€ (inkl.)
500-07-011	FE/HA	3	260	HS-M42	37,60	44,74
500-07-002	HA	3	310	HS-M42	44,80	53,31
500-07-005	HA	3	410	HS-M42	52,00	61,88

## ② Hammer-Hobelmesser Chromstahl

Passend für: 3-Messer-Automatikhobelwelle

Best.-Nr.	für	Stk.	L	Q	€ (exkl.)	€ (inkl.)
500-07-010	FE/HA	3	260	SS	21,60	25,70
500-07-001	HA	3	310	SS	24,70	29,39
500-07-004	HA	3	410	SS	31,00	36,89

## ③ Hammer-Streifenhobelmesser HS

Best.-Nr.	für	Stk.	L	B	S	Q	€ (exkl.)	€ (inkl.)
500-07-006	HA	1	260	25	3	HS	11,90	14,16
500-07-007	HA	1	310	25	3	HS	14,20	16,90
500-07-008	HA	1	410	25	3	HS	19,60	23,32

## ④ Hammer-Streifenhobelmesser HW

Best.-Nr.	für	Stk.	L	B	S	Q	€ (exkl.)	€ (inkl.)
07.4.226	FE/HA	1	260	25	3	HW	56,10	66,76
07.4.231	FE/HA	1	310	25	3	HW	67,40	80,21
07.4.241	FE/HA	1	410	25	3	HW	78,80	93,77

## ⑤ Keilleistenschrauben für Systemhobelmesser

M8 x 22 mm mit Innensechskant SW 4 mm (DIN 915)

Best.-Nr.	für	Stk.	€ (exkl.)	€ (inkl.)
12.0.321	FE/F4/HA	10	5,70	6,78

## ⑥ Bedienwerkzeug

Innensechskant

Best.-Nr.	SW	L	€ (exkl.)	€ (inkl.)
12.0.303	4	100	2,30	2,74

⑥ 12.0.303



## 1 Ersatzmesser HW für Silent-POWER® Spiralmesser-Hobelwelle

Passend für alle Silent-POWER® Hobelwellengrößen ·  
mit 4 Schneidkanten und 8 angeschliffenen Radien

Best.-Nr.	für	Stk.	L	B	S	Q	€ (exkl.)	€ (inkl.)
07.0.020	FE/F4/HA	10	13,8	13,8	2,5	HW	42,50	50,58
07.0.02050	FE/F4/HA	500	13,8	13,8	2,5	HW	1.913,00	2.276,47

## 2 Ersatzschraube für Silent-POWER® Spiralmesser-Hobelwelle

Passend für alle Silent-POWER® Hobelwellengrößen ·  
M5 x 10, TX 20

Best.-Nr.	für	Stk.	€ (exkl.)	€ (inkl.)
07.0.021	FE/F4/HA	10	M5 x 10, TX20	15,50
				18,45

## 3 Drehmoment-Schraubendreher für Silent-POWER® Spiralmesser-Hobelwelle

Fest eingestellt auf 5 Nm mit eingesteckter  
Wechselklinge TX-Profil T20

Best.-Nr.	für	€ (exkl.)	€ (inkl.)
12.0.324	FE/F4/HA	TX-Profil T20	53,00
			63,07

## 4 Wartungs- und Reinigungsset für Silent-POWER® Spiralmesser-Hobelwelle mit Drehmoment-Schraubendreher

- 10 Ersatzmesser HW
- 10 Ersatzschrauben
- Drehmoment-Schraubendreher, 5 Nm
- Harzlöser 250 mm
- Waschtasse und Reinigungsbürste
- Im praktischem Werkzeugkoffer

Best.-Nr.	für	€ (exkl.)	€ (inkl.)
400-106	FE/F4/HA	143,00	170,17

1 07.0.020  
07.0.02050



2 07.0.021

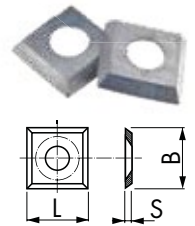

3 12.0.324



4 400-106



VIDEO

fg.am/spower-ger



*Silent*  
**POWER**<sup>®</sup>  
CLASSIC

## Die NEUE Profi-Sägeblatt-Linie von FELDER!

Für jede Anwendung das richtige Sägeblatt in höchster Qualität



### Teflonbeschichtung

... kein Verharzen



### Silent POWER<sup>®</sup>

... lärmgedämpft



### HW-Härtegrad

... beste Schnittqualität



### Sensationelle Qualität

... sehr hohe Standzeiten



### Anti-Vibration

... höchste Präzision

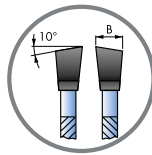

1 03.13.16012  
03.13.25016  
03.13.31522

### 1 Kombizuschnitt-Sägeblatt

**Anwendungsbereich:** · Zum ausrissfreien Längsschneiden bei minimaler Vorschubkraft

**Empfohlen bei:** · Weichem und hartem

Massivholz, auch mit herausfallenden Ästen

**Zahnform:** · 10° Wechselverzahnung mit positivem Schnittwinkel

Best.-Nr.	Ø	ZF	Z	B/d	ø	€ (exkl.)	€ (inkl.)
03.13.16012	160	WZ	12	2,4/1,6	20	31,50	37,49
03.13.25016	250	WZ	16	3,2/2,2	30	34,20	40,70
03.13.31522	315	WZ	22	3,2/2,2	30	38,40	45,70

### 2 Universal-Sägeblatt

**Anwendungsbereich:** · Für einwandfreie Längs- und Querschnitte in verschiedenen Werkstoffen

**Empfohlen bei:** · Weichem und hartem Massivholz, Exotenholz, Schichtholzplatten, Tischlerplatten, Sperrholzplatten, Pressholzplatten, Hart- und Weichfaserplatten sowie rohen Spanplatten

**Zahnform:** · 10° Wechselverzahnung mit positivem Schnittwinkel

Best.-Nr.	Ø	ZF	Z	B/d	ø	€ (exkl.)	€ (inkl.)
03.13.16024	160	WZ	24	2,4/1,6	20	38,00	45,22
03.13.25040	250	WZ	40	3,2/2,2	30	39,90	47,48
03.13.31548	315	WZ	48	3,2/2,2	30	46,90	55,81

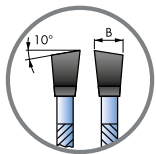

2 03.13.16024  
03.13.25040  
03.13.31548

### 3 Feinschnitt-Sägeblatt

**Anwendungsbereich:** · Für optimale Format- und Trennschnitte

**Empfohlen bei:** · Furnierpaketen, Tischlerplatten, Sperrholzplatten, Hart-, Mittel- und Weichfaserplatten sowie beschichteten Spanplatten (in Kombination mit einem Vorritzer)

**Zahnform:** · 15° Wechselverzahnung mit positivem Schnittwinkel

Best.-Nr.	Ø	ZF	WZ	B/d	ø	€ (exkl.)	€ (inkl.)
03.13.16040	160	WZ	40	2,4/1,6	20	55,60	66,16
03.13.25080	250	WZ	80	3,2/2,2	30	51,20	60,93
03.13.30096	300	WZ	96	3,2/2,2	30	66,70	79,37

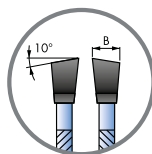

3 03.13.16040  
03.13.25080  
03.13.30096





## 4 Beschichtungs-Sägeblatt HZ/DZ

**Anwendungsbereich:** Für Formatschnitte ohne den Einsatz eines Vorritzers  
**Empfohlen bei:** furnierten und beschichteten MDF-, Span- und Tischlerplatten sowie bei bereits lackierten Plattenwerkstoffen  
**Zahnform:** Hohl- Dachverzahnung mit positivem Schnittwinkel

Best.-Nr.	Ø	ZF	Z	B/d	Ø	€ (exkl.)	€ (inkl.)
03.13.25348	253	HZ/DZ	48	3,2/2,2	30	59,50	70,81
03.13.30360	303	HZ/DZ	60	3,2/2,2	30	69,80	83,06

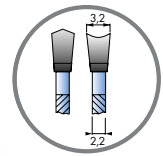

4 03.13.25348  
03.13.30360

## 5 Beschichtungs-Sägeblatt TZ/FZ

**Anwendungsbereich:** für Formatschnitte in Kombination mit einem Vorritzer  
**Empfohlen bei:** furnierten und beschichteten MDF-, Span- und Tischlerplatten sowie bei bereits lackierten Plattenwerkstoffen  
**Zahnform:** Trapez- Flachverzahnung mit positivem Schnittwinkel

Best.-Nr.	Ø	ZF	B/d	Ø	€ (exkl.)	€ (inkl.)
03.13.25060	250	FZ/TZ	3,2/2,2	30	48,30	57,48
03.13.30072	300	FZ/TZ	3,2/2,2	30	60,70	72,23

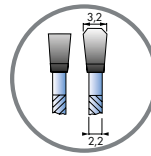

5 03.13.25060  
03.13.30072

## 6 Vorritz-Sägeblatt

**Eigenschaften:** · Wechselzahn verstellbar mittels Ringsatz · positive Spanwinkel · entgegengesetzte Drehrichtung zum Hauptsägeblatt (Ringsatz: 1x 0,2 mm + 2x 0,1 mm)

Best.-Nr.	Ø	WZ	B	Ø	€ (exkl.)	€ (inkl.)
03.09.08020	80	10+10	2,8–3,2	20	92,40	109,96
03.09.10024	100	12+12	2,8–3,6	20	98,00	116,62
03.09.12024	120	12+12	2,8–3,6	20	99,00	117,81

## 7 Ersatzringsatz für Vorritz-Sägeblatt

Best.-Nr.	Passend für	€ (exkl.)	€ (inkl.)
03.0.014	03.09.08020, 03.0.013	8,95	10,65
03.1.014	03.1.013, 03.2.013	8,95	10,65
03.09.014	03.09.10024, 03.09.12024, 03.09.12524	8,95	10,65

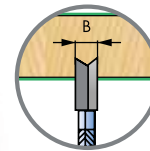

6 03.09.08020  
03.09.10024  
03.09.12024

7 03.0.014  
03.1.014  
03.09.014

## 8 WPL-HW Verstellnutter für Kreissägeeinsatz

**Anwendungsbereich:** · Nutbreiten 8–19,5 mm (Set)  
**Eigenschaften:** · Präzisions-Fräswerkzeug aus Stahl · Hauptschneiden aus Hartmetall · rückschlagarm · spandickenbegrenzt

Best.-Nr.	Ø	Z/V	B	Ø	€ (exkl.)	€ (inkl.)
A 500-03-019	180	4/4	8,0–15,0	30	400,00	476,00
B 500-03-020	180	2/2	7,65	30	263,00	312,97
A+B 500-03-021	180	4/8	8,0–19,5	30	609,00	724,71

8 500-03-021



## 9 Schlitzsäge

Zum Zapfen und Schlitzten von Rahmen, Türstöcken und Friesen in der Kreissäge.

Best.-Nr.	Ø	ZF	Z	B/d	Ø	€ (exkl.)	€ (inkl.)
03.0.031	230	FZ	4	4,0/3,0	30	81,90	97,46
03.0.030	300	FZ	6	5,0/4,0	30	95,80	114,00

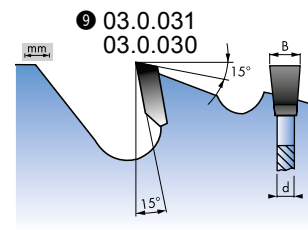

9 03.0.031  
03.0.030

# Sägeblätter

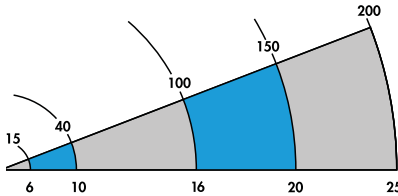
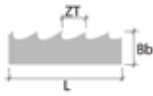
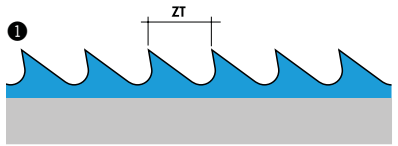

Radiusschnitt – Blattbreite	
10–15 mm	6 mm
15–40 mm	10 mm
40–100 mm	16 mm
100–150 mm	20 mm
150–200 mm	25 mm
ab 200 mm	30 mm



② 423-035  
423-036



③ 423-040  
(1 Stück)



⑤ 13.0.009



④ 423-039

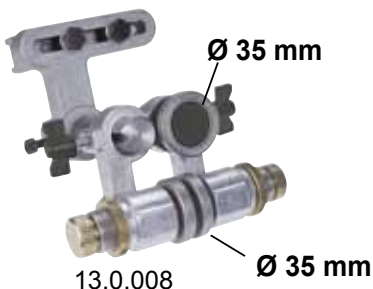

13.0.008

Ø 35 mm

## ① Hochqualitäts-Bandsägeblätter

Die Angaben nebenstehender Tabelle erleichtern Ihnen die Auswahl der Bandsägeblattbreite für Ihr spezielles Einsatzgebiet.

Best.-Nr. für N3800	L	Bb.	S	ZT	€ (exkl.)	€ (inkl.)
13.7.3806	3556	6	0,36	4,2	21,00	24,99
13.7.3810	3556	10	0,40	4,2	21,40	25,47
13.7.3815	3556	16	0,50	6,3	21,80	25,94
13.7.3820	3556	20	0,50	8,4	22,10	26,30

Best.-Nr. für N4400	L	Bb.	S	ZT	€ (exkl.)	€ (inkl.)
13.7.3406	3980	6	0,60	4,2	23,00	27,37
13.7.3410	3980	10	0,50	6,3	23,40	27,85
13.7.3415	3980	16	0,50	6,3	23,90	28,44
13.7.3420	3980	20	0,50	8,4	24,30	28,92
13.7.3425	3980	25	0,60	8,4	24,60	29,27

Best.-Nr. für N3	L	Bb.	S	ZT	€ (exkl.)	€ (inkl.)
13.7.4006	3585	6	0,36	4,2	21,20	25,23
13.7.4010	3585	10	0,50	6,3	21,50	25,59
13.7.4015	3585	16	0,50	6,3	22,00	26,18
13.7.4020	3585	20	0,50	8,4	22,40	26,66

Best.-Nr. für N4300	L	Bb.	S	ZT	€ (exkl.)	€ (inkl.)
13.7.4306	3340	6	0,60	4,2	19,70	23,44
13.7.4310	3340	10	0,50	6,3	20,00	23,80
13.7.4315	3350	16	0,50	6,3	20,50	24,40
13.7.4320	3350	20	0,50	8,4	20,70	24,63

## ② Obere / Untere Bandsägeblattführung „X-Life“ mit Keramikeinsatz

Keramikführungen garantieren hervorragende Schnittergebnisse und maximale Blatt-Stabilität durch vier direkt am Sägeblatt anliegende Führungsblöcke. Die glatte Oberfläche führt zu einer niedrigeren Lärmentwicklung und wesentlich weniger Reibungswiderstand. Mit reduzierter Reibung und geringerer Hitzeentwicklung bietet die Keramikführung im Vergleich zu herkömmlichen Rollenführungen nahezu uneingeschränkte Verschleißfreiheit und ermöglicht extrem verlängerte Standzeiten bei gleichbleibend hoher Schnittqualität.

Best.-Nr.	€ (exkl.)	€ (inkl.)
423-035	136,00	161,84
423-036	136,00	161,84

## ③ Seitliche Führung für „X-Life“ Bandsägeblattführung mit Keramikeinsatz

Best.-Nr.	€ (exkl.)	€ (inkl.)
423-040	30,80	36,65

## ④ Rückenauflage für „X-Life“ Bandsägeblattführung mit Keramikeinsatz

Best.-Nr.	€ (exkl.)	€ (inkl.)
423-039	30,80	36,65

## ⑤ Obere / Untere Bandsägeblattführung

Präzisions-Bandsägeblattführung · Für alle Holzbandsägen geeignet · Mit feineinstellbarer Seiten- und Rückenrollenlagerung und arretierbarer Einstellschraube

Best.-Nr.	€ (exkl.)	€ (inkl.)
13.0.008	Rollen-Ø 300–550	101,00 120,19
13.0.009	Rollen-Ø 300–700	101,00 120,19

## 6 Seitliche Führungsrolle für Blattführung

Best.-Nr.	€ (exkl.)	€ (inkl.)
13.E.008	33,70	40,10

## 7 Rückenführung „X-Life“ mit Keramikeinsatz

Ø 35 mm, Aufnahmewelle Ø 20 x 45 mm

Best.-Nr.	€ (exkl.)	€ (inkl.)
423-033	34,10	40,58

## 8 Kreisschneide-Einrichtung

Für die Anfertigung exakter Bögen, Segmentbögen oder Kreise mit Ø 250–820 mm (1600 mm)

Best.-Nr.	€ (exkl.)	€ (inkl.)
01.1.300	94,50	112,46

## 9 Gehrungsanschlag

Für Gehrungsschnitte an Bandsägen

Best.-Nr.	€ (exkl.)	€ (inkl.)
13.0.011	mit Führungsschiene	63,00 74,97

## 10 Gehrungsanschlag mit Gradraster für Tischnuten

Dank der Rastpunkte können unterschiedlichste Vielecke produziert werden · Passend für Tischnuten 15 x 5 mm · Inklusive Anschlaglineal 420 mm · Verstellbereich: +/- 75° · Rastpunkte: +/- 70°, +/-65°, +/-60°(3-Eck), +/-45° (4-Eck), +/-40°, +/-35°, +/-30° (6-Eck), +/-22,5° (8-Eck), +/-11.25° (16-Eck), +/-5,625° (32-Eck), 0° · Für alle Felder und Hammer Bandsägen

Best.-Nr.	€ (exkl.)	€ (inkl.)
423-043	149,00	177,31

## 11 Linienlaser für Bandsäge

Der Felder Linienlaser für Bandsägen ermöglicht es Ihnen, die Schnittkante auf Ihr Werkstück zu projizieren und dient dadurch als optische Hilfe beim Schneiden. Somit kann das Werkstück vorab ausgerichtet und der Verschnitt minimiert werden. Dank der Montageplatte kann der Linienlaser auf jeder Bandsäge nachgerüstet werden.

Lieferumfang: · Linienlaser · Batterien · Montageplatte · Montagematerial · Montageanleitung

Best.-Nr.	€ (exkl.)	€ (inkl.)
423-042	99,00	117,81

## 12 COB-LED Lampe mit Magnet und Schwanenhals

Die Hochleistungslampe zur idealen Beleuchtung Ihres Arbeitsplatzes.

Best.-Nr.	€ (exkl.)	€ (inkl.)
13.0.001	79,90	95,08

## 13 Leinenschleifbänder für Bandsägen

„Woodflex“ Antistatic · Schleifpapier mit halboffener Streuung · Beste Zerspanungsleistung auch bei Harthölzern

Best.-Nr.	Stk.	für	L	B	K	€ (exkl.)	€ (inkl.)
13.S.3821	5	N3800	3556	30	80	19,60	23,32
13.S.4420	5	N4400	3980	30	80	21,80	25,94

## 14 Schleifeinrichtung für Bandsägen

Mit dieser Einrichtung können Sie Kanten mit verschiedenen Schleifschuhen (flach, rund) bearbeiten

Best.-Nr.	€ (exkl.)	€ (inkl.)
423-041	209,00	248,71



6 13.E.008



7 423-033



8 01.1.300



9 13.0.011



10 423-043



11 423-042



12 423-041

13 13.0.001



13 13.S.3821  
13.S.4420



# Schleifköpfe und Schleifpapier



1 500-14-5908  
500-14-5910  
500-14-5912



2 14.2.0825  
14.1.0835  
14.2.0845  
14.2.0855  
14.2.0865



3 10.0.100



4 500-09-003  
09.1.041  
09.1.042  
09.1.043



5 423-028  
423-029  
423-030



6 08.0.011

6 08.0.012

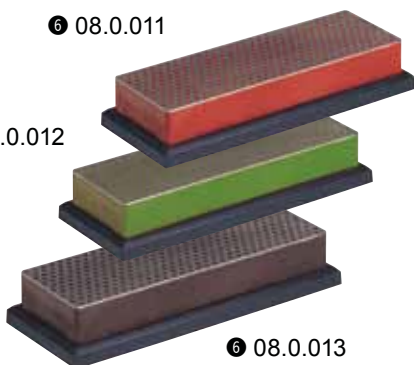

6 08.0.013

6 08.0.015



## 1 Schleifbänder für Bandschleifmaschine

Eigenschaften: · Qualitäts-Schleifkorund · exakte, beständige Papierverleimung

Best.-Nr.	Stk.	für	L	B	K	€ (exkl.)	€ (inkl.)
500-14-5908	5	HS 2200	6000	150	80	56,00	66,64
500-14-5910	5	HS 2200	6000	150	100	51,80	61,64
500-14-5912	5	HS 2200	6000	150	120	51,80	61,64

## 2 Papierschleifbänder für Kantenschleifmaschine

Eigenschaften: · Der Schleifkorund ist doppelt ausgerichtet, im rechten Winkel und schräg gegen die Laufrichtung · Verschiedene Größen und Körnungen, hohe Reißfestigkeit und stabile Unterlage

Best.-Nr.	Stk.	für	L	B	K	€ (exkl.)	€ (inkl.)
14.2.0825	5	HS 950	2515	150	60	25,20	29,99
14.2.0835	5	HS 950	2515	150	80	22,20	26,42
14.2.0845	5	HS 950	2515	150	100	21,10	25,11
14.2.0855	5	HS 950	2515	150	120	21,10	25,11
14.2.0865	5	HS 950	2515	150	150	21,10	25,11

## 3 Hammer-Schleifbandreiniger

Hammer-Schleifbandreiniger erhöht die Standzeit von Schleifbändern um bis zu 400%! Weiters wird die Qualität und die Gleichmäßigkeit des Schliffes von benutzten Schleifbändern erhöht!

Best.-Nr.	€ (exkl.)	€ (inkl.)
10.0.100	18,50	22,02

## 4 Endlosschleifpapier

Best.-Nr.	L	B	K	€ (exkl.)	€ (inkl.)
500-09-003	20.000	100	100	22,60	26,89
09.1.041	20.000	110	80	25,40	30,23
09.1.042	20.000	110	100	24,90	29,63
09.1.043	20.000	110	120	24,90	29,63

## 5 Felder-Schleiffix

Anwendungsbereich: · Exaktes Schleifen von Werkstückkanten, Schweißungen und Bögen; Eigenschaften: · Aufnahmebohrung für Frässpindel beträgt  $\varnothing$  30 mm · Aufnahmebohrung für Frässpindel beträgt  $\varnothing$  30 mm

Best.-Nr.	$\varnothing$	$\varnothing$	H	€ (exkl.)	€ (inkl.)
423-028	45	30	110	86,60	103,05
423-029	60	30	110	96,10	114,36
423-030	80	30	110	143,00	170,17

## 6 Diamant-Abziehstein – Das Original von DMT®

Anwendungsbereich: · Zum Schärfen von stumpfen Stemmeisen, Messern und Scheren aller Stahlsorten, Keramik, Hartmetall, HSS, Widia, Panzerglas

Eigenschaften: · Messerköpfe halten 5–7 mal länger als beim herkömmlichen Schleifen · Der Abziehstein besteht aus vielen einsitzigen Diamantsplittern, die fest in eine Stahl-Lochplatte eingegossen sind · Die spezielle Lochstahlplatte mit einer absolut planen Oberfläche beschleunigt das Schärfen um ein Vielfaches · Nachschärfen der Werkzeuge in der Maschine möglich

Best.-Nr.	L x B x H	K	€ (exkl.)	€ (inkl.)
08.0.011	153 x 50 x 20	150–240	62,90	74,85
08.0.012	153 x 50 x 20	280–600	62,90	74,85
08.0.013	153 x 50 x 20	30–60	62,90	74,85
08.0.015	153 x 50 x 20	150–240	17,10	20,35

# Schleifköpfe und Schleifpapier



## 7 Profi-Schleifkissen

**Anwendungsbereich:** · Zum Schleifen von Flächen, Rundungen und Profilen · Für Holz, Kunststoff, Metall und lackierte Flächen · Auch zum Nassschleifen!

Best.-Nr.	L x B x H	K	Stk.	€ (exkl.)	€ (inkl.)
09.0.060	100 x 30 x 25	Set	40	40,00	47,60
09.0.061	100 x 30 x 25	60	10	10,40	12,38
09.0.062	100 x 30 x 25	100	10	10,40	12,38
09.0.063	100 x 30 x 25	150	10	10,40	12,38
09.0.064	100 x 30 x 25	220	10	10,40	12,38



7 09.0.060

## 8 Schleifprofi

**Anwendungsbereich:** · Zum Schleifen von Rundungen und Profilen  
**Eigenschaften:** · universell einstellbares Profil-Schleifkissen im praktischen Handformat.

Best.-Nr.	€ (exkl.)	€ (inkl.)
09.0.035	42,60	50,69

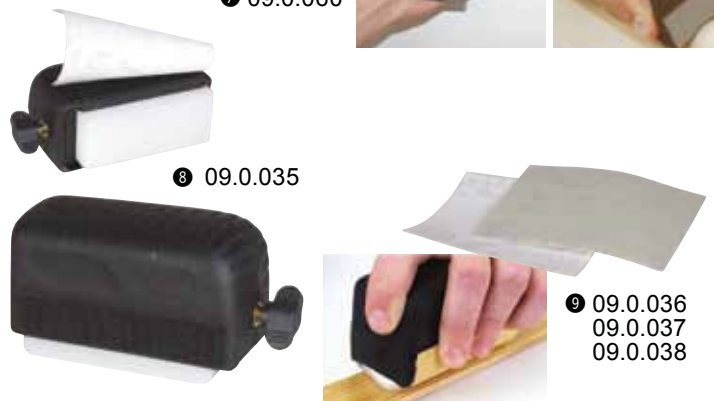

8 09.0.035

## 9 Schleifpapier mit Klettverschluss

Best.-Nr.	L x B	K	Stk.	€ (exkl.)	€ (inkl.)
09.0.036	100 x 90	100	25	8,30	9,88
09.0.037	100 x 90	180	25	8,30	9,88
09.0.038	100 x 90	240	25	8,30	9,88

# E-Stecker und Ersatz-Antriebsriemen



## 1 Ersatz-Antriebsriemen

Poly-V-Riemen 6PJ für Kreissäge und Fräse bis 04/2005

Best.-Nr.	€ (exkl.)	€ (inkl.)
500-12-001	11,60	13,80
500-12-002	11,10	13,21
500-12-003	10,50	12,50
12.0.270	19,10	22,73
500-12-004	11,60	13,80
500-12-005	13,10	15,59
500-12-006	13,10	15,59
500-12-007	13,10	15,59
504-15-840	9,51	11,32
500-12-008	12,20	14,52
504-15-878	12,43	14,79

- 1 500-12-001
- 500-12-002
- 500-12-003
- 500-12-004
- 500-12-005
- 500-12-006
- 500-12-007
- 504-15-840
- 500-12-008



- 2 500-01-001
- 500-01-002
- 500-01-011

- 3 500-01-003
- 500-01-004
- 500-01-012

## 2 Stecker EURO CEE

Best.-Nr.	€ (exkl.)	€ (inkl.)
<b>Stecker mit Phasenwender</b>		
500-01-001	14,00	16,66
500-01-002	23,90	28,44
<b>Stecker ohne Phasenwender</b>		
500-01-011	8,70	10,35

## 3 Kupplung EURO CEE

Best.-Nr.	€ (exkl.)	€ (inkl.)
500-01-003	7,40	8,81
500-01-004	9,50	11,31
500-01-012	10,30	12,26

# Spezial- und Langlochbohrer

www.hammer.at



1 06.0.104



2 06.0.080



3 06.0.084



4 06.3.101  
06.1.100

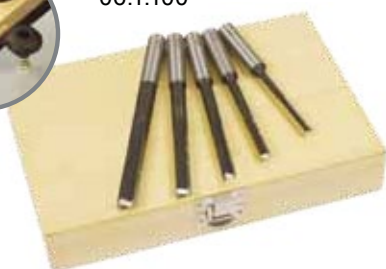

5 06.2.102

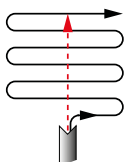
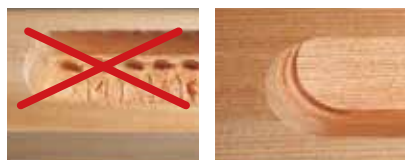

## 1 Astloch-Ausbohr-Set SP, in Holzkassette

**Anwendungsbereich:** · Zum Ausbohren von „Durchfallästen“ und Harzgallen und Herstellen von Zapfen für ausgebohrte „Durchfalläste“ und Harzgallen · Sie sichern sich so, je nach Holzart, die richtigen Zapfen.

**Eigenschaften:** · Mit Zentrierspitze · mit abgesetztem zylindrischen Schaft

Best.-Nr.	Ø	(R)/(L)	€ (exkl.)	€ (inkl.)
06.0.104	15, 20, 25	(R)	97,90	116,50

## 2 HW-Spezial-Kunst- und Astlochbohrersatz

**Anwendungsbereich:** · zum Bohren sauberer und exakter Löcher in alle Holzarten, wie z. B. Einbohren verschiedener Beschläge **Eigenschaften:** · mit Zentrierspitze · mit abgesetztem zylindrischen Schaft

Best.-Nr.	Ø	(R)/(L)	€ (exkl.)	€ (inkl.)
06.0.080	15, 20, 25, 30, 35	(R)	51,10	60,81

## 3 Lochsäge-SET

**Anwendungsbereich:** · Ermöglicht großkalibrige, passgenaue Bohrungen für Rohrdurchführungen, Steck- und Schaltdosen in Holz, Dämmstoff und Gipskartonplatten

**Eigenschaften:** · 13-teilig, bestehend aus Bimetall-Lochsägen · 2 Stk. Wechselschäfte · 3 Stk. Zentrierbohrer · Im praktischen Alu-Koffer

Best.-Nr.	Ø	(R)/(L)	€ (exkl.)	€ (inkl.)
06.0.084	19, 22, 29, 35, 38, 44, 51, 57, 68	(R)	89,60	106,62

## 4 Langlochbohrer SP links- und rechtsschneidend

**Anwendungsbereich:** · Einbohren von Schlitzen in Vollhölzer · Einstemmen von Türschlüssern · im Möbelbau: bündiges Einbohren von Beschlägen

**Eigenschaften:** · Schneiden aus erstklassigem Spezialstahl · hoher Bruchwiderstand · rechts- oder linksschneidend · Ausführung mit Spanbrechern zur besseren Späneabfuhr

Best.-Nr.	Ø	(R)/(L)	€ (exkl.)	€ (inkl.)
06.3.101	6, 8, 10, 12, 14	(L)	53,00	63,07
06.1.100	6, 8, 10, 12, 14	(R)	53,00	63,07

## 5 Präzisionsschlitzfräser, HS

**Anwendungsbereich:** · Präzisionsschlitzfräser mit zwei Fräsespitzen zum Fräsen von Schlitzen

**Eigenschaften:** · Durch seine Bauweise zentriert sich der Präzisionsschlitzfräser selbst und sorgt für ein äußerst präzises Arbeitsergebnis · Günstige Drehzahlen zwischen 2800 und 6000 U/min

Best.-Nr.	Ø	(R)/(L)	€ (exkl.)	€ (inkl.)
06.2.102	8, 10, 12, 14, 16	(R)/(L)	141,00	167,99



# Dübelbohrer und Tiefenanschläge

## 6 + 7 Dübelbohrer SP mit Zentrierspitzen

**Anwendungsbereich:** · Dübeln · Exakte Lochbohrungen  
**Eigenschaften:** · mit Zentrierspitze und 2 Vorschneiden zum Bohren sauberer und exakter Löcher in alle Holzarten · rechts- oder linksschneidend

Best.-Nr.	Ø	(R)/(L)	€ (exkl.)	€ (inkl.)
06.0.071	4, 5, 6, 8, 10, 12	(R)	43,40	51,65
06.0.070	4, 5, 6, 8, 10, 12	(L)	45,50	54,15

## 8 SP-Holzspiralbohrer SET

**Anwendungsbereich:** · für stationäre Bohrmaschinen und Handbohrmaschinen  
**Eigenschaften:** · empfohlene Drehzahl 800–3500 u/min · Ideal bei Weichholz und europäischem Hartholz · Schaftdurchmesser maximal 10 mm · in Holzkassette · Ø Durchmesser 4, 5, 6, 7, 8, 9, 10, 12, 13, 14 und 15 mm

Best.-Nr.	Ø	(R)/(L)	€ (exkl.)	€ (inkl.)
06.0.063	4–10 & 12–15	(R)	122,00	145,18

## 9 PROFI Werkzeug

**Anwendungsbereich:** · ideal für Holz, Kunststoffe und Ferro-Metalle  
**Eigenschaften:** · 19 Stück HS-Spiralbohrer · In Metallkassette

Best.-Nr.	Ø	(R)/(L)	€ (exkl.)	€ (inkl.)
06.0.141	1–10	(R)	14,70	17,49

## 10 Kombi-Gestellbohrer, SP

**Anwendungsbereich:** · Für Montagebohrungen in Stiegenwangen, durch Leimbinder und dickwandige Hölzer  
**Eigenschaften:** · Set in Holzkassette · 6-teilig · Gesamtlänge 460 mm · aus unlegiertem Stahl

Best.-Nr.	Ø	(R)/(L)	€ (exkl.)	€ (inkl.)
06.0.090	10, 12, 14, 16, 18, 20	(R)	47,30	56,29

## 11 Tiefenanschläge für Spiralbohrer, SP

**Anwendungsbereich:** · Zum Einstellen der Bohrtiefe  
**Eigenschaften:** · Stelling mit Fixierschraube zum Einstellen der Bohrtiefe · Innendurchmesser: Ø = 4, 5, 6, 8, 10 mm

Best.-Nr.	Ø	(R)/(L)	€ (exkl.)	€ (inkl.)
06.0.073	4, 5, 6, 8, 10	(R)/(L)	11,90	14,16

## 12 Senker für Spiralbohrer, SP

**Anwendungsbereich:** · Auch als Tiefenanschlag einsetzbar-Rechtslauf  
**Eigenschaften:** · Stelling mit Fixierschraube zum Einstellen der Bohrtiefe · Innendurchmesser: Ø = 4, 5, 6, 8, 10 mm

Best.-Nr.	Ø	(R)/(L)	€ (exkl.)	€ (inkl.)
06.0.074	4, 5, 6, 8, 10	(R)/(L)	29,40	34,99

## 13 Verstellbarer Kreisschneider, HS

**Anwendungsbereich:** · Bohren in Decken oder Wänden · Geeignet für Holz, Styropor, Kunststoffplatten, Span- und Gipsplatten  
**Eigenschaften:** · Hochlegierter Schnellschnittstahl · Zentrierbohrer 8 x 50 mm · Gesamtlänge 150 mm · Schaft Ø 10 mm

Best.-Nr.	Einstellbereich	Ø	€ (exkl.)	€ (inkl.)
06.0.083	30–120 mm	10 mm	55,10	65,57
06.0.0831	Ersatzscheiden, 2 Stk.		12,70	15,11
06.0.0832	Ersatzzentrierbohrer, 1 Stk.		7,50	8,93





1 12.3.030  
2 12.1.030

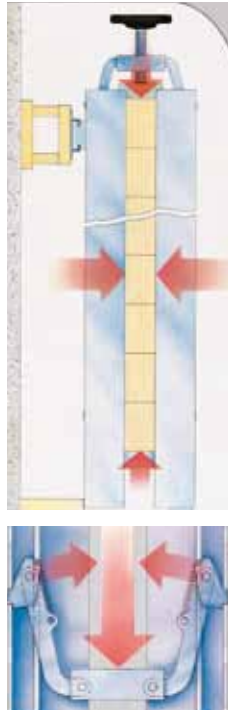

## 1 + 2 PLANO-Verleimwandpresse

Ist die Lösung für viele Verleimprobleme · Sie benötigt wenig Platz, da sie an der Wand montiert wird · Die Verleimpresse erzeugt einen vertikalen und horizontalen Druck · garantiert eine gleichmäßige Leimverteilung und verhindert das Aufspringen während des Verleimvorganges · Mit einem Verleimdruck von 500 kg ist die Verleimpresse durchaus mit Hydraulikpressen zu vergleichen · Die maximale Einspannbreite beträgt 12–120 mm · Die maximale Höhe wird bei 1000 mm erreicht · Die Länge des Werkstückes spielt in diesem Fall keine Rolle, da die Verleimwand beliebig erweitert werden kann

Best.-Nr.		€ (exkl.)	€ (inkl.)
12.3.030	Wandschiene 1000 mm	16,40	19,52
12.1.030	Längsträger 1000 mm	132,00	157,08

## 3 Profi-Schraubzwingen

Mit Spannarm aus hochwertigem Temperguss und beidseitig geriffelter Profilschiene · Profilschiene und Spindel sind verzinkt · der Holzgriff ergonomisch geformt · Sparen Sie jetzt mit den Set-Angeboten (je nach Länge im 10er- bzw. 5er-Set erhältlich)

Best.-Nr.	Stk.	Größe	b x d	€ (exkl.)	€ (inkl.)
12.0.031	1	250 x 100	27 x 7	17,80	21,18
12.0.03110	10	250 x 100	27 x 7	169,00	201,11
12.0.032	1	400 x 120	29 x 9	21,80	25,94
12.0.03210	10	400 x 120	29 x 9	207,00	246,33
12.0.033	1	500 x 120	29 x 9	23,50	27,97
12.0.03310	10	500 x 120	29 x 9	223,00	265,37
12.0.034	1	600 x 120	29 x 9	24,20	28,80
12.0.03410	10	600 x 120	29 x 9	230,00	273,70
12.0.035	1	1000 x 120	29 x 9	30,90	36,77
12.0.03505	5	1000 x 120	29 x 9	147,00	174,93
12.0.036	1	1250 x 120	29 x 9	37,10	44,15
12.0.03605	5	1250 x 120	29 x 9	176,00	209,44
12.0.037	1	1500 x 120	29 x 9	40,10	47,72
12.0.03705	5	1500 x 120	29 x 9	190,00	226,10



3 12.0.031  
12.0.032  
12.0.033  
12.0.034  
12.0.035  
12.0.036  
12.0.037

## 4 Zwingenwagen

Zwingenwagen für Schraubzwingen bis 1500 mm Länge · Maxifix 1000 plus Verlängerung · Holzzwinde plus Zusatzklemmbacken · Leimlöser & Pressenreiniger · Sparbehälter und Universalzwingen · Maximale Beladung 200 kg · Die Stege können an Zwingenlänge und Zwingentyp angepasst werden

Best.-Nr.		€ (exkl.)	€ (inkl.)
400-300	Preis ohne Bestückung	321,00	381,99

## 5 Kantenzwinde 48

Spannbereich 10–48 mm · problemloses Ansetzen und Spannen in jeder Situation · zeitsparendes Arbeiten · materialschonende und rutschfeste Gummiauflagen · auch für beschichtete Platten unverzichtbarer Helfer in der Einmann-Produktion

Best.-Nr.	Stk.	€ (exkl.)	€ (inkl.)
12.0.084	4	148,00	176,12



4 400-300



5 12.0.084



## 6 Universal-Zwinge

Ideal für Werkstatt und Montage!

Best.-Nr.	Stk.	€ (exkl.)	€ (inkl.)
12.0.083	1	43,80	52,12
12.0.0834	4	166,00	197,54

## 7 BESSEY® Klicklamp Hightech-Hebelzwinge SET-Angebot im Systainer

Klicklamp Hightech-Hebelzwinge BESSEY ·  
mit Rastmechanismus · Federleicht und bärenstark ·  
Spannkraft bis zu 1200 N · Schnell und vibrations-  
sicher spannen · Profilschiene 20 x 5 mm · Ausladung 80 mm

SET-Angebot im Systainer, bestehend aus:

- 4 Stück Spannweite 120 mm
- 4 Stück Spannweite 160 mm
- 4 Stück Spannweite 200 mm
- 4 Stück Spannweite 250 mm

Best.-Nr.	€ (exkl.)	€ (inkl.)
12.0.064	411,00	489,09

## 8 + 9 Holzzwinge

Holzzwingen L = 440 mm

Best.-Nr.	Stk.	L	€ (exkl.)	€ (inkl.)
12.0.061	1	440	5,30	6,31
12.0.06110	10	440	47,70	56,76
<b>Zusatzklemmbacken</b>				
12.0.062	1		4,30	5,12
12.0.06210	10		38,70	46,05

## 10 + 11 + 12 Korpuszwinge

Klemmbacken gummibeschichtet, dadurch keine  
Beschädigungen beim Einsatz ohne Zulagen

Best.-Nr.	Stk.	L	€ (exkl.)	€ (inkl.)
12.0.070	1	230–1000	72,10	85,80
12.0.071	1	1000–2000	33,00	39,27
12.0.072	1	250–1250	82,30	97,94

## 13 BESSEY® Bandspanner BAN 700

Zum Verspannen von Rundungen oder Vieleckverbindungen ·  
Bandlänge 7 m inkl. 4 Vario-Ecken · Anpassung an alle Winkel  
zwischen 60° und 180° · Gleichmäßiger Druck auf Gehrungen  
· Kurbel umsteckbar für Rechts- und Linkshänder

Best.-Nr.	€ (exkl.)	€ (inkl.)
12.0.026	35,90	42,72

## 14 Vario Ecken für BESSEY®

### Bandspanner BAN 700

Anpassung an alle Winkel zwischen 60° und 180°

Best.-Nr.	Stk.	€ (exkl.)	€ (inkl.)
12.0.0261	6	11,50	13,69



6 12.0.083



7 12.0.064

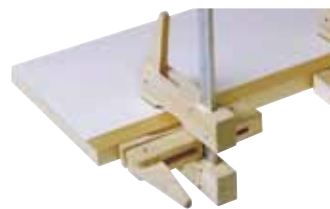

8 12.0.061



9 12.0.062

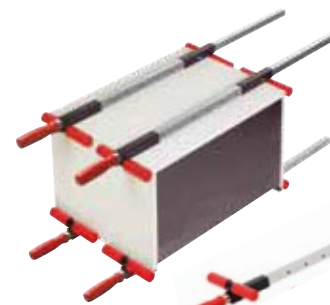

10 12.0.070

11 12.0.071



12 12.0.072



13 12.0.026



14 12.0.0261



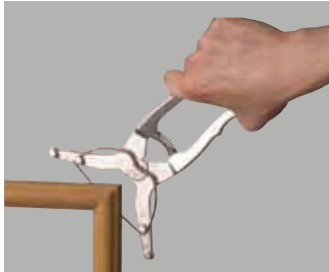
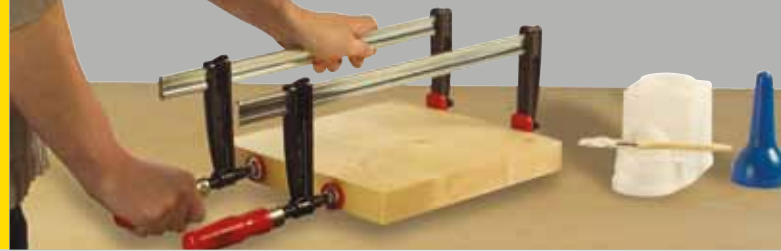

1 12.0.087



## 1 Rahmen-Gehrungs-KlammerSET

Für ausreichend Druck, ohne dass sich die Gehrungen verschieben  
· Mit dem Gehrungs-KlammerSET passen die Gehrungen perfekt und die Verleimzeit reduziert sich auf wenige Sekunden

Best.-Nr.	€ (exkl.)	€ (inkl.)
12.0.087	99,90	118,88



3 12.0.060



2 12.0.069

## 2 Gehrungsklemme MAXIFIX

Gerhärtete und austauschbare Zentrierspitzen · Einsatz beim Verleimen von Bogenfenstern, Eckbänken, Arbeitsplatten usw · Längsverleimen von extrem langen Sockeln und Blenden · Verleimen von Handläufen, Blockrahmen, Türverkleidungen, Bilderrahmen usw · Mindestbohrung zum Einspannen 8 mm · Länge 100 mm

Best.-Nr.	Stk.	€ (exkl.)	€ (inkl.)
12.0.069	1	43,30	51,53

## 3 + 4 Leim-Sparbehälter 0,9 l + Ersatzpinsel

Alles in Einem! Leim und Pinsel luftdicht abgeschlossen, so bleibt Ihr Leim immer einsatzbereit · Ideal: 2 Stück Sparbehälter für Express- und wasserfesten Leim (Preis pro Stück ohne Leimfüllung).

Best.-Nr.		€ (exkl.)	€ (inkl.)
12.0.060	Leim-Sparbehälter 0,9 l	19,50	23,21
12.0.0601	Ersatzpinsel Größe 6	3,80	4,52
12.0.0602	Ersatzpinsel Größe 8	4,50	5,36
12.0.0603	Ersatzpinsel Größe 10	5,10	6,07



4 12.0.0601  
12.0.0602  
12.0.0603



5 12.0.058

## 5 Universal-Leimbehälter

Endlich die ideale Lösung! Leimbehälter 250 ml  
· mit 5 speziellen, aufschraubbaren Düsen für Universaleinsatz, Spitzdüse, Spezialdüse für Dübellöcher, Spezialdüse für Flächen.

Best.-Nr.	Füllmenge	€ (exkl.)	€ (inkl.)
12.0.058	250 ml	14,90	17,73



6 12.0.094  
12.0.095

## 6 Leimspritze Express

Alles in Einem! Leim und Pinsel luftdicht abgeschlossen, so bleibt Ihr Leim immer einsatzbereit · Ideal: 2 Stück Sparbehälter für Express- und wasserfesten Leim (Preis pro Stück ohne Leimfüllung).

Best.-Nr.		€ (exkl.)	€ (inkl.)
12.0.094	Leimspritze Express 250 ml mit Düse A	4,70	5,59
12.0.095	Leimspritze Express 500 ml mit Düse A	5,40	6,43
12.0.096A	Spitzdüse Ausführung A für Leimspritze Express	1,70	2,02
12.0.096C	Breitdüse Ausführung C für Leimspritze Express	4,30	5,12



6 12.0.096A  
12.0.096C



## 1 FELDER® Sprühflaschenhalter

Der Sprühflaschenhalter kann, dank eines Magneten, werkzeuglos an eisenhaltigen Bauteilen befestigt werden. Anschließend können daran Sprühflaschen, Bandsägeblätter, Kreissägeblätter oder andere Artikel aufgehängt werden. Somit werden Werkzeuge und Hilfsmittel übersichtlich und griffbereit verstaut.

Best.-Nr.	Stk.	€ (exkl.)	€ (inkl.)
400-301	2	15,50	18,45



1 400-301

## 3 FELDER® Supergleit

Erhöht die Gleitfähigkeit von Holz beim Abrichten, Dicken und Fräsen. Enthält keinen Wasseranteil und keine Silikonöle - dadurch bleiben keine Gleitmittelrückstände an den Hölzern, Stabile Sprühflasche und verstellbarer Sprühkopf

Best.-Nr.	Füllmenge	€ (exkl.)	€ (inkl.)
10.0.010	0,5 L	14,90	17,73



2 10.0.010

## 2 FELDER® Leimlöser und Pressenreiniger

Mit dem Leimlöser & Pressenreiniger lassen sich alle Leimreste auf Werkzeugen und Maschinenelementen mühelos entfernen. Stabile Sprühflasche, verstellbarer Sprühkopf; 0,5 Liter Inhalt

Best.-Nr.	Füllmenge	€ (exkl.)	€ (inkl.)
10.0.020	0,5 L	14,90	17,73



3 10.0.020

## 4 FELDER® Universalreiniger

Mit sehr starker Reinigungswirkung. Entfernt Schmutz, Fett und Öl in Sekunden von den behandelten Oberflächen - greift Textilien, Kunststoffe, Gummi und Farben nicht an. Stabile Sprühflasche, verstellbarer Sprühkopf; 0,5 Liter Inhalt.

Best.-Nr.	Füllmenge	€ (exkl.)	€ (inkl.)
10.0.006	0,5 L	14,90	17,73



4 10.0.006

## 5 FELDER® Metallglanz

Metallglanz ist ein Hochleistungs-Korrosionsschutz, frei von Silikonen und nicht elektrisch leitend, pflegt und schützt korrosionsgefährdete Oberflächen aus Metall - ist nicht aggressiv gegen Textilien, Kunststoffe, Gummi und Farben. Stabile Sprühflasche, verstellbarer Sprühkopf; 0,5 Liter Inhalt.

Best.-Nr.	Füllmenge	€ (exkl.)	€ (inkl.)
10.5.003	0,5 L	14,90	17,73



5 10.5.003

## 6 FELDER® Harzlöser

Löst Harzreste von Werkzeugen und Maschinen. Stabile Sprühflasche, verstellbarer Sprühkopf; 0,5 Liter Inhalt.

Best.-Nr.	Füllmenge	€ (exkl.)	€ (inkl.)
10.0.022	0,5 L	14,90	17,73



6 10.0.022

## 7 Handwaschpaste

Pflegt die Hände und verstopft keine Abflüsse - Speziell für starke Verschmutzungen geeignet und mit Handschutz

Best.-Nr.	Füllmenge	€ (exkl.)	€ (inkl.)
10.0.026	2 kg	13,30	15,83



7 10.0.026



# Wichtiges Zubehör FELDER Arbeitstische



❶ 420-245

❶ 420-243

❷ 420-244

❷ 420-246



❸ 420-249

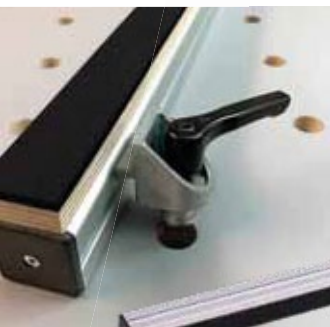

❹ 420-234



❺ 420-235



❻ 420-236

## ❶ Arbeitsplatte Multiplex

Birke, 3-fach lackiert, kratzfest

Best.-Nr.	Für FAT 300	€ (exkl.)	€ (inkl.)
420-243	(L x B) 1200 x 739 mm	128,00	152,32
Für FAT 300 S / FAT 500 S			
420-245	(L x B) 1650 x 940 mm	365,00	434,35

## ❷ Lochrasterplatte Multiplex

Birke, 3-fach lackiert, kratzfest, Lochraster  
96 mm, Bohrung 20 mm

Best.-Nr.	Für FAT 300	€ (exkl.)	€ (inkl.)
420-244	(L x B) 1200 x 739 mm	255,00	303,45
Für FAT 300 S / FAT 500 S			
420-246	(L x B) 2070 x 1170 mm	499,00	593,81

## ❸ FAT 300 Funktionsplatte Multiplex

Passend für FAT 300, Das Aufschwenken der HPL/  
Multiplexplatten erfolgt werkzeuglos durch Rändelschrauben  
an der Unterseite des Korpus. Die Hubkraft des FAT 300  
reduziert sich durch den Aufbau der HPL/Multiplex Schwenk-  
Lochrasterplatte auf 250 kg, (L x B) 1200 x 800 mm, (L x B)  
1600 x 1200 mm, Lochraster 96 mm, Bohrung 20 mm

Best.-Nr.	€ (exkl.)	€ (inkl.)
420-249	949,00	1.129,31

## ❹ Anschlagsschiene mit Antirutschbelag

Passend für Lochrasterplatten mit Ø 20 mm Bohrung, inkl. 2  
Klemmhebel. Die Anschlagsschiene besteht aus einem 1200 x  
40 x 40 mm großen Aluminiumprofil auf dem eine Multiplex-  
leiste mit Antirutschbelag angebracht ist. Die Anschlagsschiene  
dient als Anschlag bei Verleimarbeiten, kann aber auch zur  
Vergrößerung der Auflagefläche genutzt werden.

Best.-Nr.	€ (exkl.)	€ (inkl.)
420-234	109,00	129,71

## ❺ Austauschsole 1200 mm x 34 mm

Passend für Anschlagsschiene mit Antirutschbelag 420-232 und 420-234.

Best.-Nr.	€ (exkl.)	€ (inkl.)
420-235	13,90	16,54

## ❻ Klemmbolzen mit Klemmhebel

Passend für FAT 300. nur in Kombination mit Art. 420-232; 420-234

Best.-Nr.	€ (exkl.)	€ (inkl.)
420-236	30,90	36,77





# Wichtiges Zubehör FELDER Arbeitstische



7 .SET-EXKLEM



8 12.1.039  
12.1.040

## 7 Klemmexzenter SET

Passend für Lochrasterplatten mit Ø 20 mm Bohrung, Werkzeuglose und rückstandsfreie Befestigung der Werkstücke, Bestehend aus: 12.1.024 Exzenterspanner für Multiplex-Funktionsplatte, 12.1.025 Drehlager mit Gewindestift für Exzenterspanner, 12.2.023 Klemmbolzen mit Scheibe Ø 20 mm, 12.2.026 Platte offen 180 x 40 mm mit Gewinde

Best.-Nr.	€ (exkl.)	€ (inkl.)
.SET-EXKLEM	41,50	49,39

## 8 Kniehebelspanner mit 20 mm Aufnahmebolzen

Die Spannkraft ist regulierbar und beträgt maximal 2500 Nm. Für werkzeuglose Befestigung an der Lochraster- oder der Funktionsplatte. Alternativ auch mit Schrauben fixierbar. Vertikal: Ausladung 40 mm Spannhöhe 0–35 mm, Horizontal: Ausladung 35 mm Spannweite 13 mm

Best.-Nr.	Ausrichtung	€ (exkl.)	€ (inkl.)
12.1.039	vertikal	33,90	40,34
12.1.040	horizontal	35,50	42,25



## 9 Tischzwinge 120/60

Ganzstahlausführung, für 20 mm Bohrung, für Tischnut 12x 8 mm

Best.-Nr.	Spannkraft	€ (exkl.)	€ (inkl.)
12.1.037	bis 1.800 N	15,80	18,80

## 10 Hebelzwinge 160/60

Ganzstahlausführung, für 20 mm Bohrung, für Tischnut 12x 8 mm

Best.-Nr.	Spannkraft	€ (exkl.)	€ (inkl.)
12.1.038	bis 2.400 N	41,30	49,15



10 12.1.038

9 12.1.037



## 1 Tischverlängerung Alu

Best.-Nr.	Koppelung	B	L	€ (exkl.)	€ (inkl.)
500-101	HA	150	400	125,00	148,75

## 2 Tischverlängerungs-Aufbausatz

Problemlose Montage der Tischverlängerung mit dem Tischverlängerungs-Aufbausatz

Best.-Nr.	L	€ (exkl.)	€ (inkl.)
500-157	260	45,00	53,55
500-102	310	46,00	54,74
500-151	410	50,00	59,50

## 3 Koppereinrichtung für Tischverlängerung Bandsäge N4400

Best.-Nr.	€ (exkl.)	€ (inkl.)
500-156	119,00	141,61

## 4 Tischverlängerung Alu + Abstützfuß

Best.-Nr.	B	L	€ (exkl.)	€ (inkl.)
501-129	150	800	219,00	260,61

## 5 Rückschlagsicherung für Tischverlängerung

Best.-Nr.	Passend für	€ (exkl.)	€ (inkl.)
400-105	In Kombination mit 400-104, 501-129 Aluminium eloxierte Tische	72,00	85,68

## 6 Tischverlängerung für Rundwelle D = 50 mm inkl. Abstützfuß

Best.-Nr.	B	L	€ (exkl.)	€ (inkl.)
503-156	150	800	215,00	255,85

## 7 Tischverbreiterung 400 mm für Formatschiebetisch mit Kugelführung

Best.-Nr.	€ (exkl.)	€ (inkl.)	
503-137	Auch passend für Gusstische der „basic“ Modelle	77,00	91,63



# Schiebetischzubehör

## 1 Besäumschuh

Präzises Arbeiten mit dem Besäumschuh

Best.-Nr.	Passend für	€ (exkl.)	€ (inkl.)
500-109	HA Formattische	25,40	30,23

## 2 Besämeinrichtung

Passend für: Hammer® Formatschiebetisch

Best.-Nr.	L	€ (exkl.)	€ (inkl.)
500-110	3000	52,90	62,95

## 3 Auslegeradapter für alle C3 31 und F3

Best.-Nr.	Passend für	€ (exkl.)	€ (inkl.)
500-162	Adapter für Schiebetisch 2000 mm	61,60	73,30

## 4 Verlängerung Ausleger mit Materialrolle

Best.-Nr.	Passend für	€ (exkl.)	€ (inkl.)
503-132	HA Auslegertisch 1100 mm	65,40	77,83
503-133	Auslegertisch 1300 für FE Serie 500 ab Bj. 06/2014, HA K4	67,90	80,80

## 5 Auslegertisch 1100 für K3 basic, B3 basic; C3 41, C3 31 und F3 bis Tischlänge 1250 mm

Best.-Nr.	Passend für	€ (exkl.)	€ (inkl.)
503-113	Schiebetische 800/1250 mm	737,00	877,03

## 6 Auslegertisch 1100 für B3 winner, K3 winner; C3 41, C3 31 + F3 mit 2000 mm Schnittlänge

Best.-Nr.	Passend für	€ (exkl.)	€ (inkl.)
503-108	Schiebetisch 2000 mm	737,00	877,03

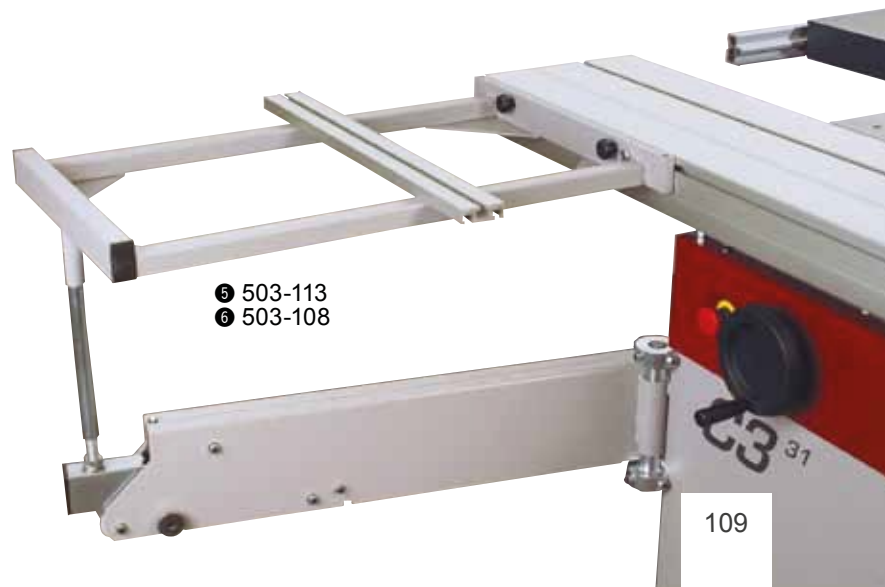
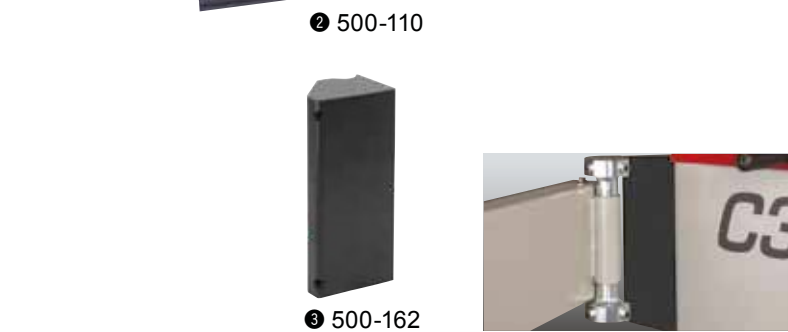
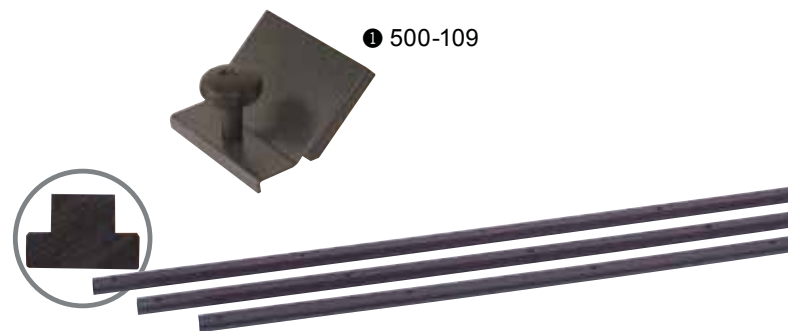



# Schiebetisch- und Kreissägezubehör

www.hammer.at



1 503-167



2 503-144



3 503-169  
503-170



4 503-111

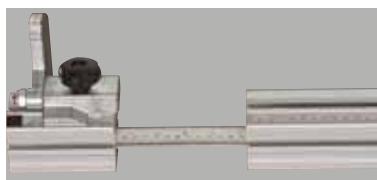

5 503-168  
503-136



## 1 Gehrungsanschlag mit Gradrastrer

Absolute Präzision! Dank der Rastpunkte können unterschiedlichste Vielecke produziert werden, Verstellbereich: +/- 75°, Rastpunkte: +/- 70°, +/- 65°, +/- 60° (3-Eck), +/- 45° (4-Eck), +/- 40°, +/- 35°, +/- 30° (6-Eck), +/- 22,5° (8-Eck), +/- 11,25° (16-Eck), +/- 5,625° (32-Eck), 0°, Passend für alle Hammer Schiebetische (ausgenommen K4 und Expert Modelle)

Best.-Nr.		€ (exkl.)	€ (inkl.)
503-167	Gehrungsanschlag	149,00	177,31

## 2 Ablänganschlagbacken

ab 03/2005

Best.-Nr.		€ (exkl.)	€ (inkl.)
503-144	Ablänganschlagbacken	44,10	52,48

## 3 Ablänganschlag

Ohne Aufnahmeset

Best.-Nr.		€ (exkl.)	€ (inkl.)
503-169	Ablänganschlag 900 mm	91,90	109,36
503-170	Ablänganschlag 1300 mm	112,00	133,28

## 4 Ablänganschlagverlängerung

... auf 1650/2050 mm

Best.-Nr.		€ (exkl.)	€ (inkl.)
503-111	Verlängerung um 750 mm	53,40	63,55

## 5 Aufnahmeset für Ablänganschlag auf Schiebetisch

Best.-Nr.	Passend für	€ (exkl.)	€ (inkl.)
503-136	K4 Formattisch	87,00	103,53
503-168	Hammer Schiebetische	73,60	87,58

## 6 Aufnahmeset für Ablänganschlag

Best.-Nr.	Passend für	€ (exkl.)	€ (inkl.)
500-160	auf Ausleger 2000	67,00	79,73



6 500-160



# Schiebetisch- und Kreissägezubehör

## 7 Kreissägeparallelanschlag

Best.-Nr.		€ (exkl.)	€ (inkl.)
501-135	Kreissägeparallelanschlag	144,00	171,36

## 8 Feineinstellung für Kreissägeanschlag

Zur stufenlosen Feineinstellung des Parallelschnittes

Best.-Nr.		€ (exkl.)	€ (inkl.)
500-124	Feineinstellung	47,40	56,41

## 9 Feineinstellung für Profi-Kreissäge-Parallelanschlag

Zur stufenlosen Feineinstellung des Parallelschnittes · Selbst-Nachrüst-  
satz nur geeignet für Felder Profi Kreissägeanschlag mit einer 40 mm  
Stahlrundwelle

Best.-Nr.		€ (exkl.)	€ (inkl.)
440-124	Feineinstellung	124,00	147,56

## 10 Kreissägevorritzaggregat zum Nachrüsten

Best.-Nr.		€ (exkl.)	€ (inkl.)
503-123	ab 03/2006	308,00	366,52

## 11 Kreissäge Einlagebrett für Schlitzsägen

für Hammer Serie 3, Felder Serie 500  
(ausgenommen K 500 S/K 540 S ab Serie 441)

Best.-Nr.		€ (exkl.)	€ (inkl.)
503-107	Einlagebrett	46,10	54,86

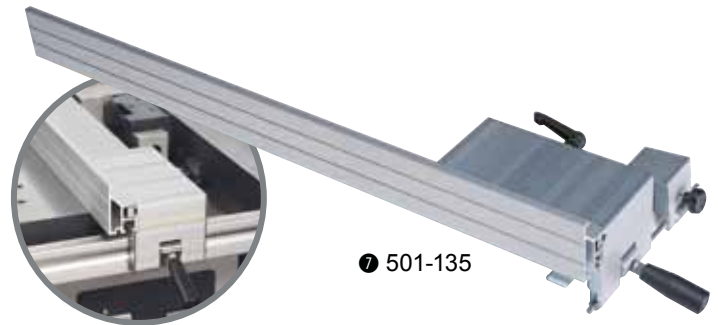

7 501-135



8 500-124



9 440-124



10 503-123



11 503-107





1 500-128



2 501-116



3 400-610



4 400-611

## 1 Aluminium-Anschlagbacken

2 Stück · für Hammer-Fräsanschläge

Best.-Nr.	€ (exkl.)	€ (inkl.)
500-128	45,40	54,03

## 2 Sicherheitslineale-Selbstbausatz für Alu-Anschlagbacken oder Holzschienen

Bestehend aus: · 2 Stück Sicherheitslinealen 3 mm · 2 Stück Sicherheitslinealen 6 mm · Montagematerial für Holz- und Aluan-schläge · Montageanleitung

Best.-Nr.	€ (exkl.)	€ (inkl.)
501-116	117,00	139,23

## 3 EURO-Anlaufrässhutz

Mit Absaughaube für Werkzeuge bis Ø 180 mm

Best.-Nr.	€ (exkl.)	€ (inkl.)
400-610	109,00	129,71

## 4 Anlaufbrille

Anlaufbrille für EURO-Anlaufrässhutz (Best.-Nr. 400-610) · pas-send für Werkzeug-Ø 100–160 mm · kleinstmöglicher Werkstück-Innenradius r = 160 mm

Best.-Nr.	€ (exkl.)	€ (inkl.)
400-611	38,10	45,34

## 5 Schlitzscheibenabdeckung und Überschubplatte

Sicher Zapfen und Schlitzen mit der Hammer-Überschubplatte und dem integrierten Handschutz Ø 250 mm

Best.-Nr.	€ (exkl.)	€ (inkl.)
503-114	231,00	274,89

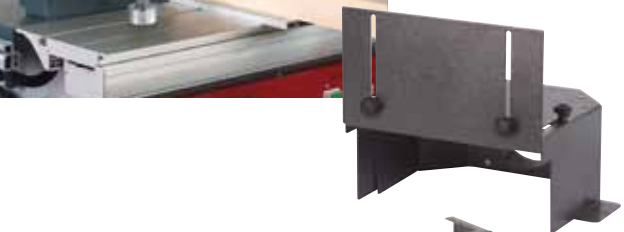

5 503-114





## 6 Exzenterniederhalter

Der Exzenterniederhalter lässt sich individuell horizontal und vertikal auf die beliebige Werkstückgröße einstellen · Der hohe Klemmdruck und die einfache Bedienung sichern Ihnen Arbeitskomfort und Arbeitssicherheit · Der Exzenterniederhalter kann in eine Gewindeaufnahme M20 eingesetzt werden · Beim Einsatz an Alu-Formattischen benötigen Sie das Klemmset für Alu-Formattische

Best.-Nr.	€ (exkl.)	€ (inkl.)
400-108	143,00	170,17



## 7 Drehniederhalter

Für Gewinde-Aufnahme M20 · Spannhöhe max. 117 mm · Spanntiefe max. 160 mm

Best.-Nr.	€ (exkl.)	€ (inkl.)
01.5.001	94,80	112,81



6 400-108

7 01.5.001

## 8 Klemmset für Exzenterniederhalter am Schiebetisch

für M20 auf Formattisch mit Kugelführung

Best.-Nr.	€ (exkl.)	€ (inkl.)
01.0.036	35,90	42,72
410-190	35,90	42,72

## 9 Schnellklemmen

Schnellklemmen sind im Vorrichtungsbau in der Holzbearbeitung nicht mehr weg zu denken · Sie vergrößern die Arbeitssicherheit und senken die Rüstzeiten bei Serien

Best.-Nr.	e	h	Spannkraft	€ (exkl.)	€ (inkl.)
12.0.029	47	32	217 kg	20,50	24,40
12.0.028	59	44	350 kg	28,00	33,32
12.1.029	45	34	217 kg	20,50	24,40
12.1.028	63	45	220 kg	28,00	33,32

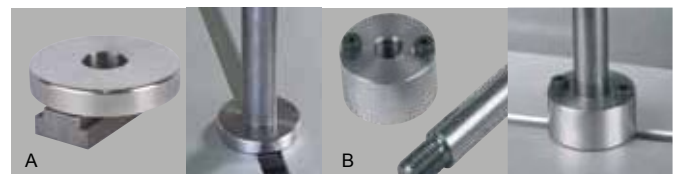

8 01.0.036  
410-190



9 12.0.028  
12.0.029  
12.1.028  
12.1.029

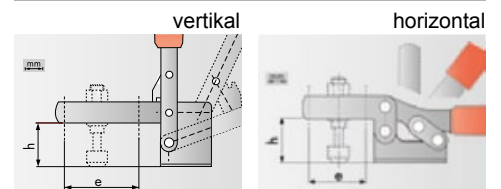

# Vorschubapparate, Zubehör

www.hammer.at



1 502-05-009



3 05.1.020  
05.0.022



4 05.1.023



5 503-127



6 501-127

7 423-261

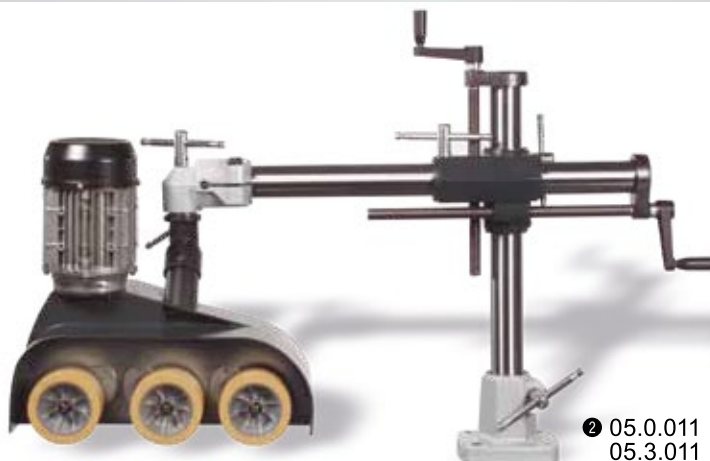

2 05.0.011  
05.3.011

## 1 HC32 Standard-Vorschubapparat

Einfachschwenkkopf · 3 angetriebene Rollen:  
Ø 80 mm, Breite 30 mm · 4 Vorschubgeschwindigkeiten  
5/6,5/8/11 m/min (vorwärts/rückwärts) · Gewicht 32 kg

Best.-Nr.		€ (exkl.)	€ (inkl.)
502-05-009	1x 230 V, 50 Hz; 0,18 kW	469,00	558,11

## 2 S 308 Standard-Vorschubapparat

Einfachschwenkkopf · 3 angetriebene Rollen: Ø 120 mm,  
Breite 60 mm · 8 Vorschubgeschwindigkeiten 3,2/6,3/8,3/12,5/  
16,7/25/32/63 m/min · Gewicht 41 kg

Best.-Nr.		€ (exkl.)	€ (inkl.)
05.0.011	3x 400 V, 50 Hz; 0,75 kW	639,00	760,41
05.3.011	1x 230 V, 50 Hz; 0,51 kW	679,00	808,01

## 3 + 4 Ersatzrollen für Vorschubapparate (3 Stk.)

Best.-Nr.	Stk.	Ø	Breite	passend für	€ (exkl.)	€ (inkl.)
05.1.020	3	80	28	F32, HC32, H32	31,80	37,84
05.0.022	3	100	50	HC308	30,70	36,53
05.1.023	3	120	60	F38, S 308	34,00	40,46

## 5 + 6 Abklappvorrichtung

Der Vorschubapparat bleibt auf der Maschine und muss nicht mehr abgebaut werden · Mit wenigen Handgriffen klappen Sie die Vorschubeinrichtung mühelos über oder unter die Arbeitsebene

Best.-Nr.	passend für	€ (exkl.)	€ (inkl.)
503-127	HA: C3 41, C3 31, basic-Modelle	154,00	183,26
501-127	HA: B3, K3 Modelle	154,00	183,26

## 7 Rollenandruckapparat

Der Rollenandruckapparat für den EURO-Frässchutz wird in die Aufnahmehalterung des EURO-Frässchutzes eingeschoben und fixiert · Die gefederten, schräg angestellten Rollen des Rollenandruckapparates übernehmen die Niederhalte- und Anpressfunktion am Werkstück · Die Höhe und Tiefe des Rollenbalkens zum Anschlag ist stufenlos einstellbar

Best.-Nr.		€ (exkl.)	€ (inkl.)
423-261		148,00	176,12



# Vorschubapparate, Zubehör

## ⑧ Anlauf- und Abschaltautomatik für Vorschubapparate

Ein/Aus-Schaltung des Vorschubapparates über die Ein/Aus-Taster an der Maschine

Best.-Nr.		€ (exkl.)	€ (inkl.)
500-01-014	3x 400 V, 50 HZ	150,00	178,50



⑧ 500-01-014

# Digitaluhren und Systemhandrad

## ① + ② Digitaluhr

Die Digitaluhr wird in das Systemhandrad eingesetzt und fixiert · Je nach Einsatzgebiet stehen für die Dickenhöhe sowie Fräshöhen- und Bohrhöheneinstellung Digitaluhren zur Verfügung · Das Ablesen der jeweiligen Einstellung erfolgt zehntelmillimetergenau · Die Digitaluhren sind auf eine Spindelsteigung von 2 mm pro Umdrehung ausgelegt.

- ▶ **Einsatz für Dickenhöhe passend für:**  
Felder Serie 500/700 · Hammer
- ▶ **Einsatz für Kreissäge-Höheneinstellung passend für:**  
Felder Serie 700
- ▶ **Einsatz für Frässpindel-Höheneinstellung passend für:**  
Felder Serie 500/700 · Hammer
- ▶ **Einsatz für Bohreinrichtung-Höheneinstellung passend für:**  
Felder schwere Langlochbohrereinrichtung (01.1.200) · FD 250 (01.1.202)

Best.-Nr.		€ (exkl.)	€ (inkl.)
01.1.202	Digitaluhr für Dickenhöhe, Anzeige in „mm“	63,00	74,97
01.2.202	Digitaluhr für Dickenhöhe, Anzeige in „inch“	93,00	110,67
01.1.200	Digitaluhr für Fräshöhen- und Bohrhöhenanzeige, Anzeige in „mm“	63,00	74,97
01.2.200	Digitaluhr für Fräshöhen- und Bohrhöhenanzeige, Anzeige in „inch“	93,00	110,67

## ③ Systemhandrad

Ist für die Aufnahme von Digitaluhren für die Höhen- und Winkeleinstellung vorbereitet · Der Aufnahmebohrungs-Ø im Handrad beträgt 20 mm · Durch die Übertragungsaufnahme am Handrad wird die Kraftübertragung übernommen

Best.-Nr.		€ (exkl.)	€ (inkl.)
12.1.311		36,00	42,84



Die Hammer-Digitaluhr sorgt beim Fräsen und Dicken für feinste Einstellungen der Höhe im Zehntelmillimeterbereich.



① 01.1.202  
01.2.202



② 01.2.202  
01.1.200

③ 12.1.311







1 12.5.121  
12.5.122  
12.5.123



2 12.3.121  
12.3.122  
12.3.123



3 420-708



4 420-709



5 11.0.010



6 11.0.012



7 11.1.009



8 11.0.011



## 1 Standard-Spaltkeil

Für Kreissägeblätter mit Ø 250 bis 315 mm · Die Montagebohrungen am EURO-Spaltkeil ermöglichen die Montage der Felder-EURO-II-Kreissägeschutzhaube. Seitliche Positionsmarkierungen erleichtern die exakte Einstellung der Spaltkeilhöhe zum Kreissägeblatt und Kreissägeblatt.

Best.-Nr.	für	Ø	d	€ (exkl.)	€ (inkl.)
12.5.121	FE/HA	250–315	2	23,40	27,85
12.5.122	FE/HA	250–315	2,4	23,70	28,20
12.5.123	FE/HA	250–315	2,8	23,40	27,85

## 2 EURO-Spaltkeile

Für Kreissägeblätter mit Ø 250 bis 315 mm · Wird bei Maschinen mit Kreissägegeberschutz und (aufgrund seiner Segmentform) bei verdeckten Schnitten eingesetzt

Best.-Nr.	für	Ø	d	€ (exkl.)	€ (inkl.)
12.3.121	FE/HA	250–315	2	28,60	34,03
12.3.122	FE/HA	250–315	2,4	28,60	34,03
12.3.123	FE/HA	250–315	2,8	28,60	34,03

## 3 EURO II-Kreissägeschutzhaube

Aus transparentem Polycarbonat – wird über einen abnehmenden Absauganschluss (Ø 50 mm) dual abgesaugt · Die Montage der Schutzhaube erfolgt am EURO-Spaltkeil in den dafür vorgesehenen Aufnahmen

Best.-Nr.	€ (exkl.)	€ (inkl.)
420-708	46,40	55,22

## 4 Vorritzerabdeckhaube

Aus transparentem Polycarbonat, Montage am EURO II Kreissägeschutz 420-708

Best.-Nr.	€ (exkl.)	€ (inkl.)
420-709	25,60	30,46

## 5 + 6 Schiebstock

Best.-Nr.	Material	€ (exkl.)	€ (inkl.)
11.0.010	Kunststoff	4,00	4,76
11.0.012	Holz mit Magnethalter	8,90	10,59

## 7 Schiebhandgriff

Speziell für Serienfräsarbeiten, bei denen oftmaliges Werkstückspannen erforderlich ist, erreichen Sie mit dem Schiebhandgriff mit Holzfesthaltekrallen kurze Spannzeiten.

Best.-Nr.	€ (exkl.)	€ (inkl.)
11.1.009	16,60	19,75

## 8 Hand-Sicherheitsschiebestock

Zum sicheren Führen schmaler Werkstücke an Tisch- und Formatkreissägemaschinen + Fräsmaschinen · Hand-Sicherheitsschiebestock aus Kunststoff · mit auswechselbarer Sohle (Flachprofil und V-Profil) · komfortabler Griff · Länge: 350 mm · Höhe 230 mm

Best.-Nr.	€ (exkl.)	€ (inkl.)
11.0.011	27,70	32,96

## 9 Abweiser mit Haltemagneten

Zum Abweisen kurzer Werkstücke und Abschnitte vom Kreissägeblatt.

Best.-Nr.	€ (exkl.)	€ (inkl.)
420-260	28,70	34,15



9 420-260

## 10 + 11 Spannladen

Aus eloxiertem Aluminium zum Spannen Ihrer Werkstücke beim stirnseitigen Konterprofilfräsen · Sichere und exakte Zuführung am Fräsanschlag mit dem großdimensionierten Handgriff · Ausrissfreies Stirnholz-Konterprofilfräsen

Best.-Nr.	€ (exkl.)	€ (inkl.)
01.0.020	179,00	213,01
01.0.019	95,00	113,05



10 01.0.020

## 12 Schutzbrille

Schutzbrille aus gehärteten, bruchsicheren Polycarbonatlinsen und zusätzlichen Seitenschildern sorgt für optimalen Augenschutz.

Best.-Nr.	€ (exkl.)	€ (inkl.)
11.0.023	4,60	5,47

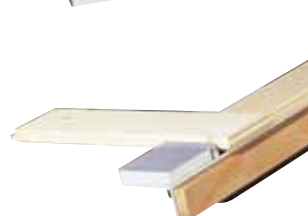

11 01.0.019

## 13 Schutzbrille i-vo UVEX

Schutzbrille mit individueller Bügel- und Längeneinstellung · Dauerhaft beschlagfrei · kratzfest · Antistatisch · 100 % UV-Schutz · EN 166, EN 170 · Weichkomponenten in den sensiblen Zonen (Nase, Stirn, Ohr) garantieren optimalen und dauerhaften Tragekomfort

Best.-Nr.	Fassung/Scheibe	€ (exkl.)	€ (inkl.)
11.0.027	blau-grau/PC farblos UV 2-1,2	13,20	15,71



13 11.0.027

12 11.0.023

## 14 Kapselgehörschutz

Schalldämmung beträgt 29 dB. 29 dB-Zertifizierung NRR in ANSI S3.19-1974 33 dB-Zertifizierung SNR in EN 352-1

Best.-Nr.	€ (exkl.)	€ (inkl.)
11.0.024	17,20	20,47

## 15 Kapselgehörschutz UVEX

Schalldämmung 36 dB (A) · Faltpbar · Mit Stahlbügel · Sehr leicht · Optimaler Tragekomfort bei langen Einsätzen

Best.-Nr.	Gewicht	€ (exkl.)	€ (inkl.)
11.0.019	220 g	31,90	37,96



15 11.0.019



14 11.0.024

## 16 Atemmasken silv-Air UVEX

Schutz gegen gesundheitsschädliche Partikel · Frei justierbarer Nasenclip sorgt für individuelle Anpassbarkeit · mit Dolomitstaubprüfung für beste Atemfähigkeit auch bei starkem Staubaufkommen und längerer Nutzung

Best.-Nr.	Stück	€ (exkl.)	€ (inkl.)
11.0.055	15	31,40	37,37



16 11.0.055

# Bohrsupport

www.hammer.at



1 500-118

## 1 2-Backen-Bohrfutter

Spannbereich von 1–16 mm

Best.-Nr.		€ (exkl.)	€ (inkl.)
500-118	HA alle Modelle	117,00	139,23

## 2 Langlochbohrsupport mit Koppereinrichtung für A3- und C3-Maschinen

Best.-Nr.		€ (exkl.)	€ (inkl.)
501-117	Langlochbohrsupport	597,00	710,43

2 501-117



# Fahreinrichtung



## Fahreinrichtungen Hammer

erleichtern Ihnen auf jeden Fall ein problemloses und unkompliziertes Platzieren Ihrer Hammer. Durch einfachste Montage wird die Fahreinrichtung auf Ihrer Hammer angebracht und kann dann mit Hilfe der Hebedeichsel ergänzt werden.

### 3 Hebedeichsel

Die Hammer-Hebedeichsel ermöglicht Ihnen einfachstes Rangieren auf kleinstem Raum.

Best.-Nr.		€ (exkl.)	€ (inkl.)
500-149	Hebedeichsel	67,00	79,73

### 4 Fahreinrichtung ohne Hebedeichsel

Best.-Nr.		€ (exkl.)	€ (inkl.)
503-138	C3 41 ohne Hebedeichsel	83,00	98,77
503-131	C3 31 ohne Hebedeichsel	83,00	98,77
503-134	A3/B3/K3/F3 ohne Hebedeichsel	83,00	98,77
503-142	N4400/N3800 ohne Hebedeichsel	83,00	98,77
500-153	D3 ohne Hebedeichsel	63,00	74,97

3 500-149



4 503-131  
503-134  
503-142  
500-153



## 5 Neigungsmesser digital

Solides Gehäuse mit Magneten an der Bodenseite.  
Hiermit kann z.B. die relative Neigung eines Sägeblattes zum  
Maschinentisch gemessen werden · Mit praktischer Ledertasche ·  
Inkl. Lithium Batterie 3 V · Abmessungen 50 x 62 x 33 mm

Best.-Nr.	Messgenauigkeit	€ (exkl.)	€ (inkl.)
12.0.021	> ± 0,1°	51,50	61,29



## 6 NDI 20 – Holz- und Baufeuchtemessgerät

Zur zerstörungsfreien Messung von Holz und Baumaterialien  
**Holz:** Messtiefe bis zu 20 mm · Messbereich Holzfeuchte  
2%–65% · Dichtebereich 420 – 700 kg/m<sup>3</sup> ·  
8 Holzgruppen vorprogrammiert  
**Baumaterial:** Messtiefe: 10 mm · Messbereich Baufeuchte  
0,1%–35% (10% produktspezifisch) · Dichtebereich  
1800–2400 kg/m<sup>3</sup> · 4 Baumaterialgruppen vorprogrammiert

Automatische Kalibrierfunktion · Ergonomisches Design ·  
Displaybeleuchtung · inkl. Gürteltasche · Trageband

Best.-Nr.	Messtiefe	€ (exkl.)	€ (inkl.)
12.1.041	10 / 20	187,00	222,53

5 12.0.021



## 7 Rollenaufgeständer

Tragkraft 80 kg · Breite 395 mm

Best.-Nr.	Höhe	€ (exkl.)	€ (inkl.)
01.2.023	700–1150 mm	59,00	70,21



6 12.1.041

## 8 Kugelaufgeständer

Tragkraft 80 kg · Breite 365 mm

Best.-Nr.	Höhe	€ (exkl.)	€ (inkl.)
01.2.022	690–1150 mm	62,00	73,78

## 9 Kombi-Aufgeständer

Tragkraft 80 kg · Breite 365/395 mm

Best.-Nr.	Höhe	€ (exkl.)	€ (inkl.)
01.2.021	730–1200 mm	43,00	51,17

## 10 Rollenaufgeständer schwer

Tragkraft 800 kg · Breite 350 mm

Best.-Nr.	Höhe	€ (exkl.)	€ (inkl.)
01.2.020	580–970 mm	84,00	99,96



8 01.2.022

9 01.2.021

10 01.2.020

7 01.2.023



① 02.2.013  
02.1.015  
02.0.036

② 02.1.125  
02.1.127

③ 02.1.126  
02.1.128

④ 401-271  
401-273

⑤ 02.1.134  
02.1.135

## ① 10 Stück Spänesäcke

Best.-Nr.	B x H	F	Stk.	€ (exkl.)	€ (inkl.)
passend für S01, AF 10, AF 12					
02.2.013	650 x 1150	170 l	10	10,60	12,61
passend für AF 14, AF 16, AF 22					
02.1.015	850 x 1150 x 1300	230 l	10	16,20	19,28
passend für RL 125, RL 140, RL 160, RL 200					
02.0.036	740 x 630 x 1300	170 l	10	26,90	32,01

## ② Ersatzfiltersack für Staubfiltersystem

Material: Polyester-Nadelfilz (350 g/m<sup>2</sup>) · Farbe: weiß · Staubklasse L

Best.-Nr.	Ø	L	€ (exkl.)	€ (inkl.)
passend für AF 14, AF 16, AF 22				
02.1.125	480	1000	55,60	66,16
passend für AF 10, AF 12, S1, S01, s3				
02.1.127	380	1000	20,50	24,40

## ③ Spannband für Staubfilterklemmung

Material: Stahl · Spanschelle mit Schraubverstellung zum Befestigen von Staubfiltern · Nennspan-Ø 1200 mm

Best.-Nr.	€ (exkl.)	€ (inkl.)
passend für AF 16, AF 20, AF 22, F3A/B, ASG/FSG 10		
02.1.126	9,30	11,07
02.1.128	für Patronen-Staubfiltersystem	9,30

## ④ Spannband für Schnellklemmung

Material: Stahl · verzinkte Verschlussgarnitur · Nennspan-Ø 1000 mm · Bandbreite 18 mm · Bandstärke 0,75 mm

Best.-Nr.	€ (exkl.)	€ (inkl.)
passend für 3A/B, ASG/FSG 10, AF 10/AF 14		
401-271	AF 12	28,30
401-273	3A/B, ASG/FSG 10/AF 14	28,30

## ⑤ Filterplatten

Material: Polyestervlies für Holzmedien · für Kunststoffstaub (Aluminiumbeschichtet) · Staubklasse M (Kategorie C) · RL 125/160 - Oberfläche 5 m<sup>2</sup> · RL 140/200 - Oberfläche 10 m<sup>2</sup> · Bei RL 160/200 werden 2 Stück benötigt

Best.-Nr.	L x B x H	passend für	€ (exkl.)	€ (inkl.)
für Holzmedien				
02.1.134	725 x 725 x 55	RL 125/160	195,00	232,05
für Kunststoffmedien				
02.1.135	725 x 725 x 55	RL 125/160	270,00	321,30



## 6 Verteilerbox für Absaugung

mit Schlauchanschluss-Ø 120/120/80 mm · Die Ø-80-mm-Anschlussöffnung ist mit einem Absperrschieber verschließbar.

Best.-Nr.	€ (exkl.)	€ (inkl.)
500-133	107,00	127,33

## 7 Absaugschläuche

### Industrie-Absaugschläuche

Hoch flexibler und leichter Spiralschlauch aus transparentem Polyurethan, Wandstärke 0,4 mm

**H/SE-Absaugschläuche erhöhen die Leistung Ihres Absauggerätes um bis zu 40%!**

ableitfähig gemäß BGI 739 bei Erdung der Spirale hydrolyse- und mikrobebeständig, Wandstärke 0,7 mm

Best.-Nr.	Ø	€ (exkl.)	€ (inkl.)
<b>Industrie-Absaugschlauch</b>			
02.0.305	50	12,80	15,23
02.0.308	80	14,70	17,49
02.0.310	100	16,30	19,40
02.0.312	120	18,90	22,49
02.0.314	140	24,40	29,04
02.0.316	160	26,80	31,89
<b>Industrie-Absaugschläuche H/SE, Hochleistungsausführung</b>			
02.0.405	50	16,50	19,64
02.0.408	80	17,30	20,59
02.0.410	100	21,40	25,47
02.0.412	120	23,80	28,32
02.0.414	140	29,10	34,63
02.0.416	160	32,80	39,03

## 8 Schlauchschellen

Best.-Nr.	Ø	€ (exkl.)	€ (inkl.)
02.0.112	40–60	1,00	1,19
02.0.110	70–90	1,40	1,67
02.0.115	90–110	1,80	2,14
02.0.010	120–140	2,10	2,50
02.0.122	130–150	2,30	2,74
02.0.116	150–170	2,50	2,98

## 9 Anlaufautomatik

Passend für alle Holzbearbeitungsmaschinen bis max. 7,5 kW (16 A) Gesamtlast

Best.-Nr.		€ (exkl.)	€ (inkl.)
500-01-005	3x 400 V	144,00	171,36
500-01-015	3x 230 V	213,00	253,47

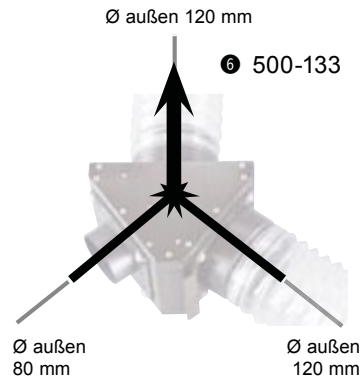

- 02.0.305
- 02.0.308
- 02.0.310
- 02.0.312
- 02.0.314
- 02.0.316
- 02.0.405
- 02.0.408
- 02.0.410
- 02.0.412
- 02.0.414
- 02.0.416



- 02.0.112
- 02.0.110
- 02.0.115
- 02.0.010
- 02.0.122
- 02.0.116

- 500-01-005
- 500-01-015

3x 400 V, ständig verfügbar

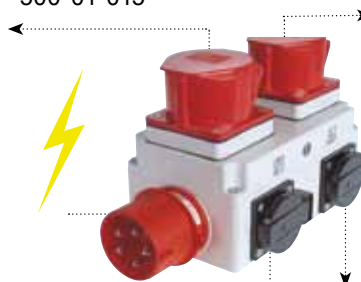

3x 400 V, geschaltet (4 sek.) mit dem Start Ihrer Holzbearbeitungsmaschine

1x 230 V, ständig verfügbar

1x 230 V, geschaltet (4 sek.) mit dem Start Ihrer Holzbearbeitungsmaschine



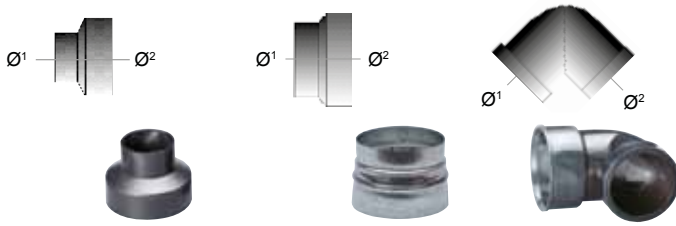
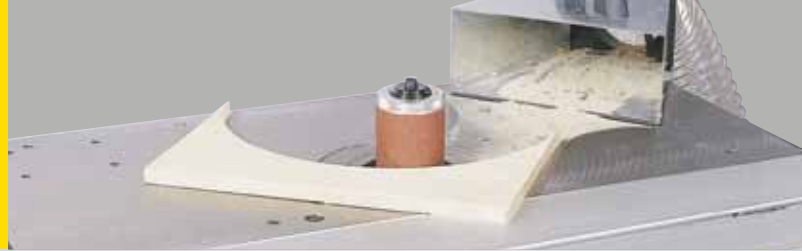

1 02.0.029  
02.1.029      2 02.0.170      3 02.0.020



4 02.1.020  
02.2.022  
02.0.028  
02.2.025      5 02.2.021  
02.2.026



6 02.0.040



7 02.1.022



8 02.0.041



## 1 Reduzier-Schnellkupplungen

Best.-Nr.	Ø1 außen	Ø2	€ (exkl.)	€ (inkl.)
02.0.029	50	80 (innen)	9,95	11,84
02.1.029	50	80 (außen)	9,95	11,84

## 2 Rohrreduktion für RL 125

Best.-Nr.		€ (exkl.)	€ (inkl.)
02.0.170	von Ø <sup>2</sup> 125 mm auf Schlauch-Ø <sup>1</sup> 120 mm	28,30	33,68

## 3 90°-Bogenschnellkupplung

Best.-Nr.	Ø1 außen	Ø2 innen	€ (exkl.)	€ (inkl.)
02.0.020	120	120	36,95	43,97

## 4 Gerade-Schnellkupplung

Best.-Nr.	Ø1 außen	Ø2 innen	€ (exkl.)	€ (inkl.)
02.0.028	80	80	9,95	11,84
02.2.022	100	100	9,95	11,84
02.1.020	120	120	9,95	11,84
02.2.025	140	140	14,25	16,96

## 5 Reduzier-Schnellkupplung

Best.-Nr.	Ø1 außen	Ø2 innen	€ (exkl.)	€ (inkl.)
02.2.021	100	120	9,95	11,84
02.2.026	120	140	14,25	16,96

## 6 Absaugdüse

Für Schlauchanschluss-Ø 50 mm · Ideal zum Reinigen Ihrer Maschine · Empfohlener Einsatz mit 3 m HS/E Industrieschlauch · Ø 50 mm

Best.-Nr.	Ø	€ (exkl.)	€ (inkl.)
02.0.040	50	14,00	16,66

## 7 Bodenabsaugtrichter

Best.-Nr.	Ø	Breite	€ (exkl.)	€ (inkl.)
02.1.022	120	310	55,20	65,69

## 8 Absaugtrichter

Für Schlauchanschluss-Ø 120 mm · mit Handgriff

Best.-Nr.	Ø	€ (exkl.)	€ (inkl.)
02.0.041	120	55,20	65,69



② 12.0.313

① 12.1.313

## ① Rollmeter FELDER

Mit 2 Stoptasten und automatischem Rücklauf  
· Große Ziffern für einfaches Ablesen mit  
Gürtelclip und Trageschleife · Bruchfest.

Best.-Nr.	L	B	€ (exkl.)	€ (inkl.)
12.1.313	5000	19	5,90	7,02

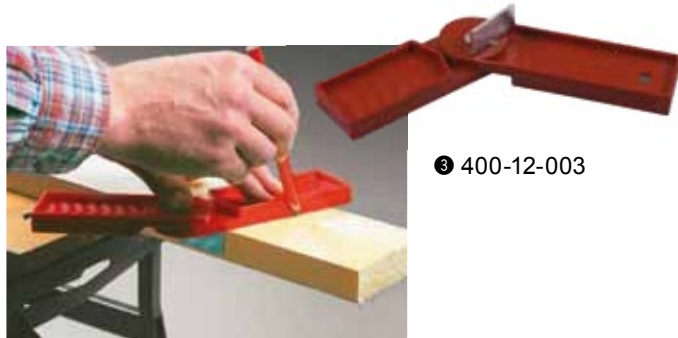

③ 400-12-003

## ② Tischler – Gliedermaßstab FELDER

Gelenke mit innenliegenden, gehärteten Stahlfedern ·  
Gerade Anreißlinie auch am Gelenk · 10 Glieder

Best.-Nr.	L	B	€ (exkl.)	€ (inkl.)
12.0.313	2000	17	6,40	7,62

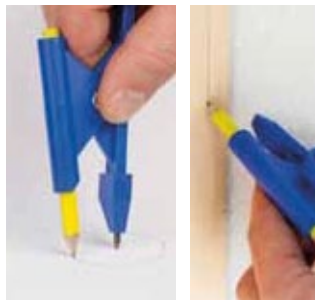

④ 12.0.015

## ③ Winkelmessanschlag ANGLEFIX

Eine Schmiege mit eingebauter Übersetzung, die den gemessenen  
Winkel halbiert und diesen Wert durch eine Metallzunge anzeigt ·  
Hochwertiger Kunststoffkorpus mit Stahlzunge · Der Gehrungswin-  
kel kann schnell und fehlerfrei zum Einstellen der Gehrungssäge  
oder zum Anreißen direkt auf das Werkstück übertragen werden

Best.-Nr.	Messbereich	€ (exkl.)	€ (inkl.)
400-12-003	0°–180°	21,00	24,99



## ④ Parallelanreißer mit Zirkelspitze

Zum genauen Anreißen und Übertragen von Mauerunebenheiten  
und Ausschnitten auf Passleisten, Sockelleisten und Blenden

Best.-Nr.	€ (exkl.)	€ (inkl.)
12.0.015	9,30	11,07

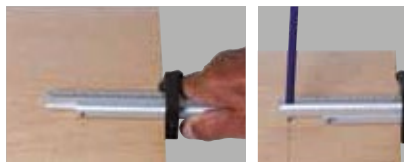

⑤ 12.0.343

## ⑤ Multifunktions-Streichmaß

Aluminium · Länge 250 mm · Anschlag schwarz eloxiert ·  
Schiebeteile eloxiert mit dunkler Skala · 2 Hartmetallspitzen  
(Zirkel-, und Anreißspitze) zum Wechseln · Stahlspitze am  
Anschlag · 2 Bleistifthalterungen

Best.-Nr.	L	€ (exkl.)	€ (inkl.)
12.0.343	250	42,60	50,69



⑥ 12.0.344

## ⑥ Winkelschrauber für Bits

Optimal einsetzbar an schwer zugänglichen Stellen · In fast  
allen Akku-Schraubern bis 18 V verwendbar · Magnetische  
Bitaufnahme · 1/4" Sechskantschaft · Bis max. 57 Nm Dreh-  
moment · Bitstauraum im aufschraubbaren Griff · Haltegriff  
und 2 PH-Bits im Lieferumfang enthalten

Best.-Nr.	€ (exkl.)	€ (inkl.)	
12.0.344	57 Nm	75,10	89,37



⑦ 12.0.005

## ⑦ Kanten- und Kompribandklammer

Zum Fixieren von Kantenbändern und angebrochenen  
Kompribändern – kein Aufquellen mehr!

Best.-Nr.	Plattenstärke	Stk.	€ (exkl.)	€ (inkl.)
12.0.005	0–30 mm	5	27,50	32,73

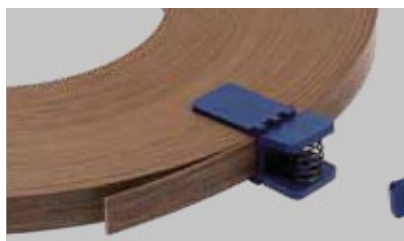



1 12.1.011

## 1 Hobelbank 2000 mm

Komplettausführung mit 2 Bankhaken und Schublade · Plattenlänge 1900 mm · Plattenstärke 40/120 mm · Breite 600 mm · Höhe 860 mm · Spannweite Vorderzange 170 mm · Spannweite Hinterzange 260 mm · Gewicht 87 kg

Best.-Nr.	€ (exkl.)	€ (inkl.)
12.1.011	795,00	946,05

## Japanische Handsägen:

### 2 Ryoba Handsägen

Kombinierte Säge mit Trapezverzahnung für Querschnitte und Dreiecksverzahnung für Längsschnitte · Universalsäge für Werkstatt und Montage · auch ideal für Schlitz-Zapfenverbindungen

Best.-Nr.	GL	BL	SB	Bb.	H	€ (exkl.)	€ (inkl.)
12.1.006	590	240	0,80*	0,5	83	31,70	37,72
12.1.006.01	Ersatzsägeblatt					18,00	21,42
12.1.005*	565	240	0,80*	0,5	70	54,90	65,33
12.1.005.01	Ersatzsägeblatt					18,90	22,49

### 3 Kataba Handsägen

Säge ohne Rücken zum Ablängen und für tiefe Schnitte · Das flexible Blatt erlaubt Schnitte an besonders unzugänglichen Stellen

Best.-Nr.	GL	BL	SB	Bb.	H	€ (exkl.)	€ (inkl.)
12.1.008	455	270	0,85	0,6	60	26,60	31,65
12.1.008.01	Ersatzsägeblatt					10,60	12,61
12.1.009*	575	250	0,75	0,5	57	54,90	65,33
12.1.009.01	Ersatzsägeblatt					11,90	14,16
12.1.010	750	350	1,3	0,9	54	41,50	49,39
12.1.010.01	Ersatzsägeblatt					22,80	27,13

### 4 Douzuki Handsägen

Feinsäge mit Rücken · sehr feiner Verzahnung · besonders geeignet für Absetzschnitte und präzise Holzverbindungen · Ideal für Zinkenverbindungen

Best.-Nr.	GL	BL	SB	Bb.	H	€ (exkl.)	€ (inkl.)
12.1.007	550	240	0,44	0,3	58	37,10	44,15
12.1.007.01	Ersatzsägeblatt					16,00	19,04
12.1.003	390	150	0,44	0,3	56	29,40	34,99
12.1.003.01	Ersatzsägeblatt					14,20	16,90
12.1.004*	570	240	0,44	0,3	70	61,50	73,19
12.1.004.01	Ersatzsägeblatt					19,00	22,61

### 5 Kugihiki Dübelsäge

Säge ohne Schränkung · somit ist ein bündiges Absägen von z.B. Holzdübeln ohne Beschädigung der Fläche möglich

Best.-Nr.	GL	BL	SB	Bb.	H	€ (exkl.)	€ (inkl.)
12.1.002	415	180	0,2	0,2	52	39,40	46,89
12.1.002.01	Ersatzsägeblatt					21,80	25,94



\*klappbar

\*klappbar

\*klappbar





## 6 Stemmeisen-SET

Klinge aus hochwertigem Chrom-Mangan-Stahl mit Handgriffen aus edlem Massivholz · Holzkassetten mit 6 Stück Stemmeisen

Best.-Nr.	Schneidenbreiten	€ (exkl.)	€ (inkl.)
12.0.055	6, 10, 12, 16, 20, 26	72,00	85,68



6 12.0.055

## 7 Stemmeisensatz mit Korkheft, 6-teilig

6, 10, 13, 16, 20, 26 mm · Klinge aus hochwertigem, legiertem Werkzeugstahl · 2/3 der gesamten Klingenlänge gehärtet auf 62 Rockwell · Klinge hochglanzpoliert · Korrosionsschutz durch umweltfreundlichen, wasserlöslichen Einbrennlack · Inkl. Schneidenschutz

Best.-Nr.	Schneidenbreiten	€ (exkl.)	€ (inkl.)
12.1.055	6, 10, 13, 16, 20, 26	112,00	133,28

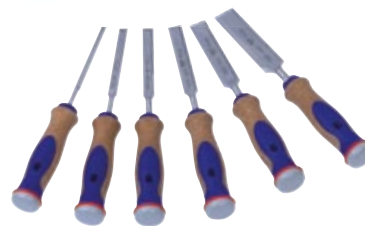

7 12.1.055

## 8 Strebenplattenträger (2 Stk. SET)

Best.-Nr.	Plattenstärke	Stk.	€ (exkl.)	€ (inkl.)
12.0.0892	0-35	2	31,40	37,37



8 12.0.0892

## 9 Plattenträger

Mit dem Hammer-Plattenträger haben Sie jede Platte fest im Griff · Für Plattenstärken von 10-80 mm · Preis pro Paar.

Best.-Nr.	Plattenstärke	Stk.	€ (exkl.)	€ (inkl.)
12.0.090	0-80	2	105,00	124,95



## 10 Platten-Klemmwagen

Für Baustelle und Werkstatt, für viele Berufsgruppen wie z. B. Glaser, Fenster- und Torbauer, Speditionen, Monteure, Innenausbau, Montagebetriebe, Steinmetze, Sanitärinstallateure, Messebauer, Tischler usw. · Durch Druck auf den Scharnierboden und dem Eigengewicht der Platte klemmt diese absolut fest · Eigengewicht: 7,2 kg

Best.-Nr.	Klemmbreite	€ (exkl.)	€ (inkl.)
12.2.051	0-120	156,00	185,64



11 12.0.091

## 11 Türheber

Der ideale Helfer für Montage und Haushalt · Hebekraft 120 kg · Einfachste Bedienung mit geringem Kraftaufwand

Best.-Nr.	Hebekraft	€ (exkl.)	€ (inkl.)
12.0.091	120 kg	44,10	52,48

9 12.0.090



10 12.2.051



# FELDER®

Kreissägen und Formatkreissägen



Kreissäge-  
Fräsmaschinen



Fräsmaschinen



Bandsägen

Bandschleif-  
maschine

Kantenschleif-  
maschinen



Dübelbohr-  
maschine

Bohr- und  
Stemmmaschine



Breitband-  
schleifmaschinen

Bürstmaschine



Absauggeräte

Brikettierpressen



# FORMAT 4®

Kreissägen  
und Format-  
kreissägen



CNC-  
Bearbeitungszentren



Plattenaufteilsägen



Kantenanleim-  
maschinen



# Hammer®

Kreissägen  
und Format-  
kreissägen



Hobelmaschinen



Kombimaschinen



# MAYER®

Plattenaufteilsägen  
Aluminium



# FELDER *FORMAT 4* Hammer



KF 500 professional

KF 500

## Kombimaschinen



CF 741 S professional

CF 741 professional

CF 741

CF 531 professional

CF 531



F 500 MS

F 500 M

## Hobelmaschinen



AD 951

AD 941

AD 741

AD 531

A 951 L

A 941

D 963

D 951

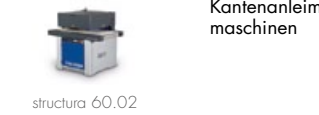

structura 60.02

## Kantenleimmaschinen



G 500

G 480

G 380

G 360

G 330

G 220

FK 300

ForKa 300 S eco

ForKa 200 ECO plus

ERM 1050



RL 200

RL 160

RL 140

RL 125



FBP 50  
FBP 60  
FBP 70



AF 22 Stationär



AF 22 Fahrbar



AF 22-200 Stand



AF 22 Stand



AF 16



AF 14



AF 12



kappa 400

## Hobelmaschinen



dual 51

plan 51 L

exact 63

exact 51

## Fräsmaschinen



profil 92 M e-motion

profil 45 M x-motion

profil 45 M

profil 45 Z x-motion

profil 45 Z



profit H500 MT



profit H150/100



profit H80



profit H08/H08 21.31



tempora F800 60.12  
x-motion plus/e-motion

tempora F800 60.08  
x-motion plus/e-motion

## Heizplattenpressen



HVP Heizplattenpresse mit: Elkom® Elektro-Heizplatten, Warm-Wasserheizung, Thermo-Ölheizung  
Anschluss an das bestehende Heizsystem

## Breitband-schleifmaschinen



industry  
1352/1353/1354

finish 1352/1353  
modular

finish 1350 classic/gloss

## Fräsmaschine

## Kreissäge-Fräsmaschinen



F3

B3 perform

B3 winner comfort

B3 winner

B3 basic

## Kantenschleifmaschine



HS 950

## Bandsägen



N4400

N3800

## Absauggerät



S01



## Hammer Maschinenbau

KR-Felder-Straße 1  
6060 HALL in Tirol  
AUSTRIA  
Tel. +43 5223 45090  
Fax +43 5223 45099  
info@hammer.at

[www.hammer.at](http://www.hammer.at)

**D** **SOFORT-INFO UNTER:**

Tel. 089 38 38 04 26  
Fax 089 38 38 04 62  
[www.hammer-maschinen.de](http://www.hammer-maschinen.de)



Ihre Verkaufs- und Servicestelle

A/19HA-GER-EUR2/S/1.00/19.42/

